

Rowenta®

PERFECT STEAM

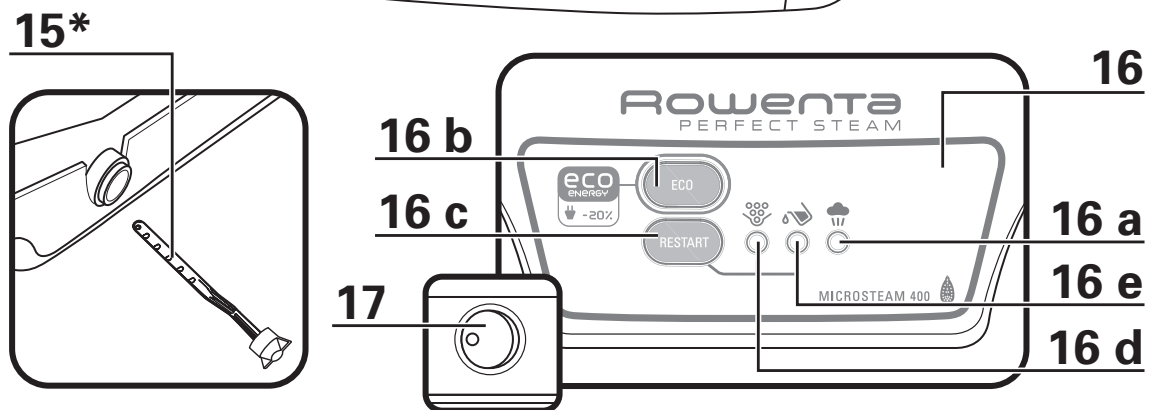

www.rowenta.com

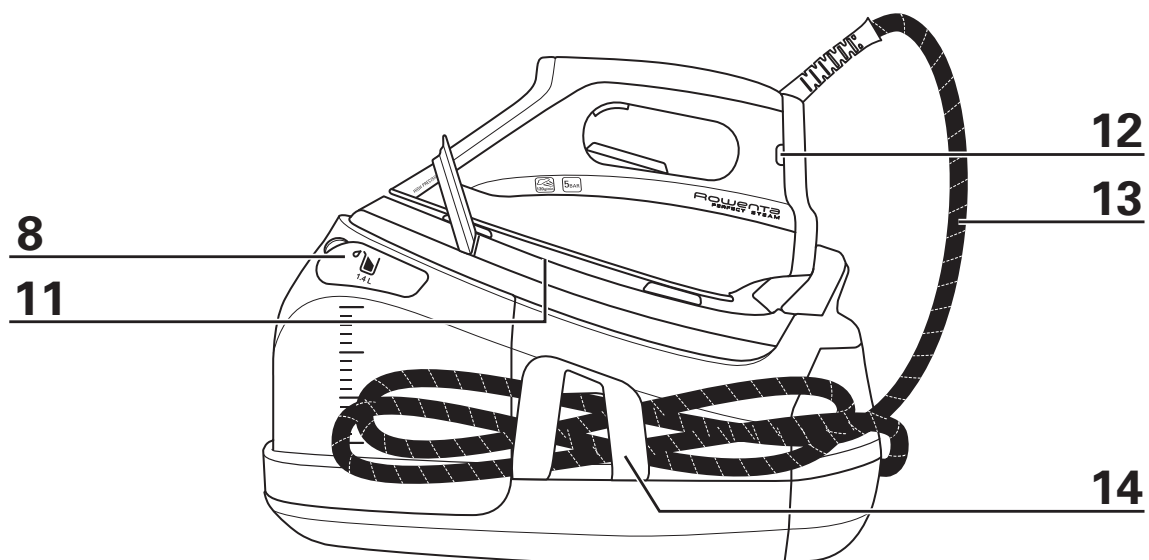
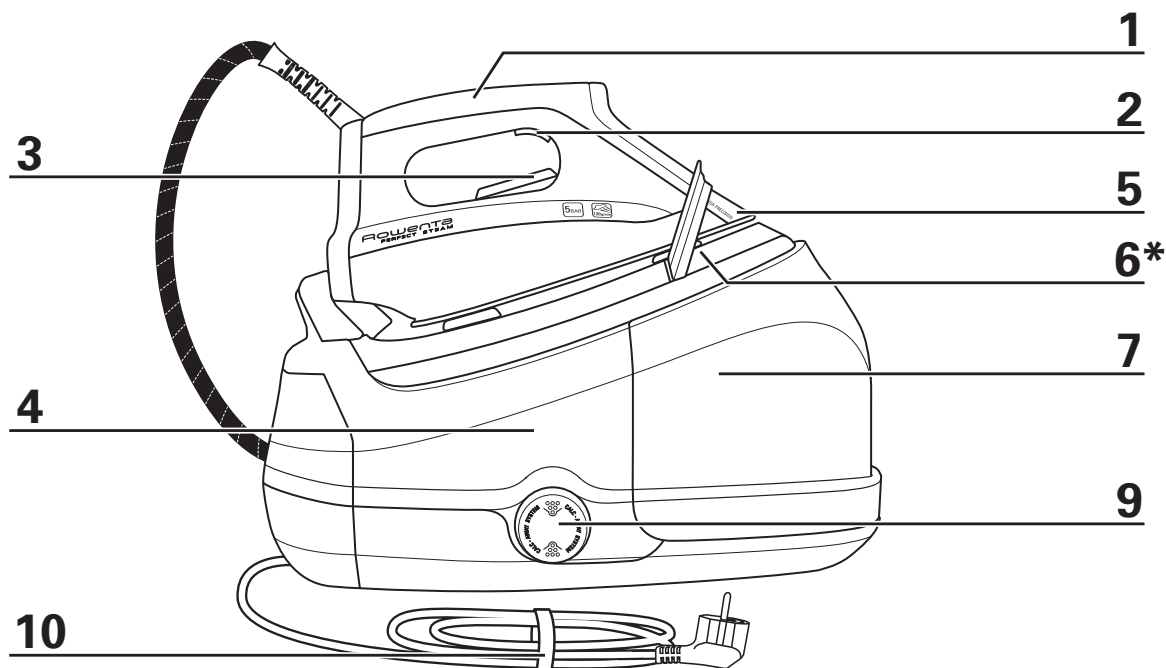

* Je nach Modell - * according to model - * Selon modèle - * Afhankelijk van het model - * Secondo i modelli - * Según modelo - * Consoante o modelo - * Ανάλογα με το μοντέλο - * Modele bağlı olarak - * В зависимости от модели - * W zależności od typu - * Според типа - * Podle modelu - * Ovisno o modelu - * Típustól függ - * În funcție de model - * V závislosti od modelu - * Odvisno od modela - * Zavisno od modela -

VORBEREITUNG - PREPARATION - PRÉPARATION - VOORBEREIDING - PREPARAZIONE - PREPARACIÓN - PREPARAÇÃO - ΠΡΟΕΤΟΙΜΑΣΙΑ
 - HAZIRLIK - ПОДГОТОВКА - PRZYGOTOWANIE - ПОДГОТОВКА - PRÍPRAVA - PRIPREMA - ELŐKÉSZÍTÉS - PREGATIREA - PRÍPRAVA -
 PRIPRAVA - PRIPREMA -

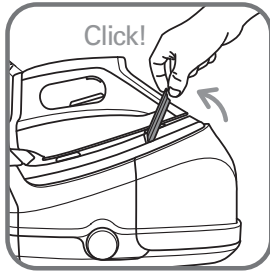

fig.1

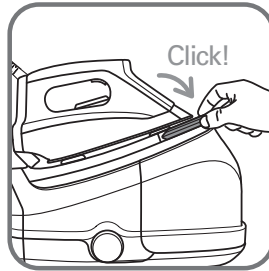

fig.2

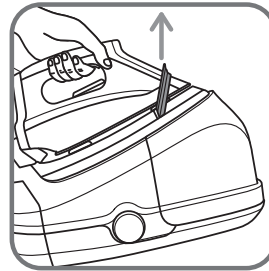

fig.3

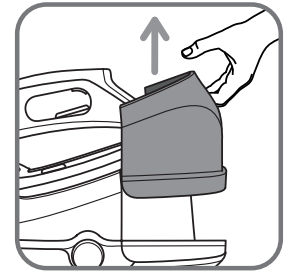

fig.4



fig.5

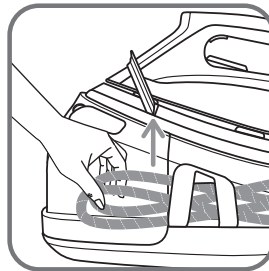

fig.6

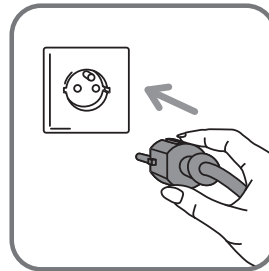

fig.7

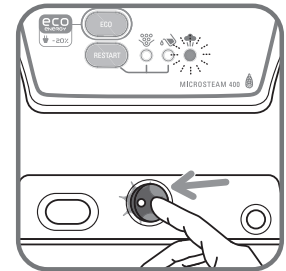

fig.8

GEBRAUCH - USE/MAINT - UTILISATION - GEBRUIK - UTILIZZO - USO - UTILIZAÇÃO - ΧΡΗΣΗ - KULLANIM - ЭКСПЛУАТАЦИЯ -
 UŻYTKOWANIE - ИЗПОЛЗВАН - POUŽITÍ - UPORABA - HASZNÁLAT - UTILIZAREA - POUŽITIE - UPORABA - KORIŠČENJE -

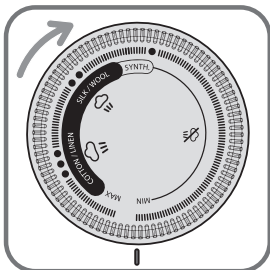

fig.9

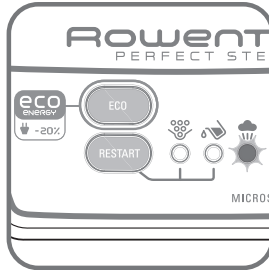

fig.10

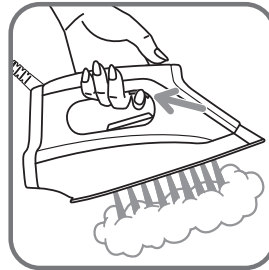

fig.11

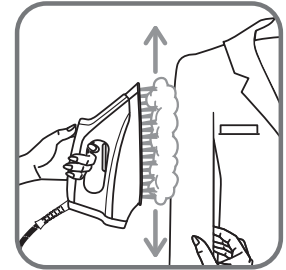

fig.12

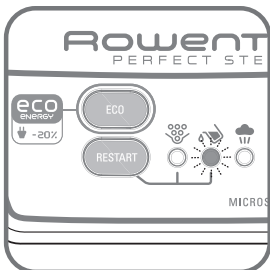

fig.13



fig.14

INSTANDHALTUNG - ENANCE - ENTRETIEN - ONDERHOUD - MANUTENZIONE - MANTENIMIENTO - MANUTENÇÃO - ΣΥΝΤΗΡΗΣΗ - ΒΑΚΙΜ - УХОД - KONSERWACJA - Ε ΥΠΟΤΡΕΒΑ - ÜDRŽBA - ODRŽAVANJE - KARBANTARTÁS - ÎNȚREȘINEREA - ÚDRŽBA - VZDRŽEVANJE - ODRŽAVANJE -

Modelle verfügen über einen Kalk-Kollektor - Models equipped with scale collector - Modèles équipés du collecteur de tartre - Modellen die uitgerust zijn met het kalkopvangsysteem - Modelli forniti di raccogli calcare - Modelos equipados con colector de cal - Modelos com colector de calcário - Μοντέλα με συλλέκτη αλάτων - Kireç biriktirici ile donatılmış modeller - Модели, снабженные картриджем против накипи - Modele wyposażone w zbiornik kamienia - Модели, оборудовани с колектор на котлен камък - Modely s kolektorem vodního kamene - Modeli sa sakupljivačem kamenca - Vízkőgyűjtővel felszerelt modellek - Modele prevăzute cu colector de calcar - Modely so zberačom vodného kameňa - Modeli, opremljeni z zbiralnikom vodnega kamna - Modeli sa kolektorom kamenca -

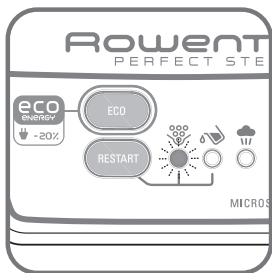

fig.15

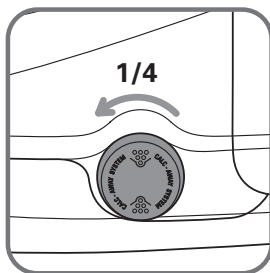

fig.16

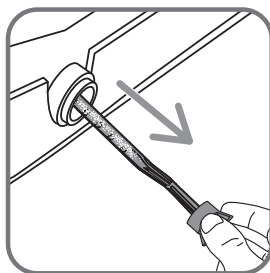

fig.17

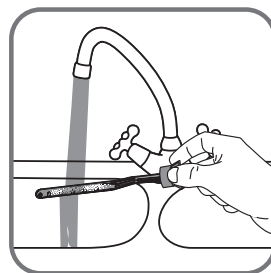

fig.18

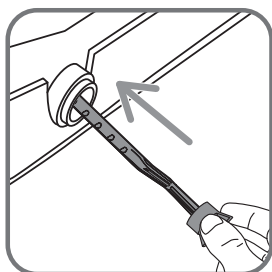

fig.19

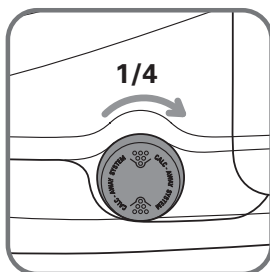

fig.20

Modelle verfügen über keinen Kalk-Kollektor - Models not equipped with scale collector - Modèles non équipés du collecteur de tartre - Modellen die niet uitgerust zijn met het kalkopvangsysteem - Modelli non forniti di raccogli calcare - Modelos no equipados con colector de cal - Modelos sem colector de calcário - Μοντέλα χωρίς συλλέκτη αλάτων - Kireç biriktirici ile donatılmamış modeller - Модели, не снабженные картриджем против накипи - Modele niewyposażone w zbiornik kamienia - Модели, необорудовани с колектор за котлен камък - Modely bez kolektoru vodního kamene - Modeli bez sakupljivača kamenca - Vízkőgyűjtővel fel nem szerelt modellek - Modele care nu sunt prevăzute cu colector de calcar - Modely bez zberača vodného kameňa - Modeli, ki niso opremljeni z zbiralnikom vodnega kamna - Modeli bez kolektora kamenca -

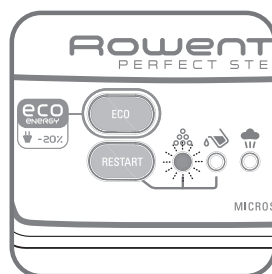

fig.21

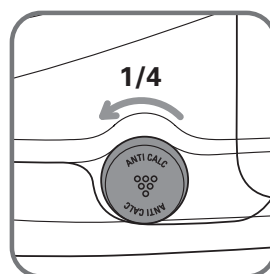

fig.22

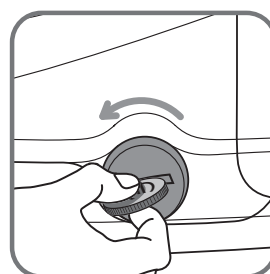

fig.23

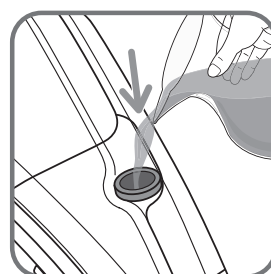

fig.24

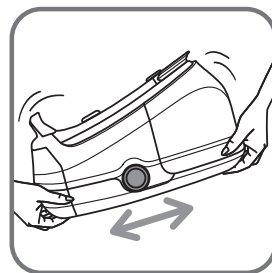

fig.25

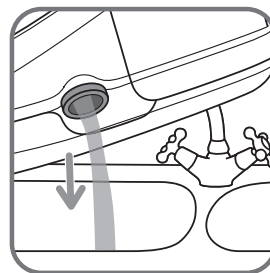

fig.26

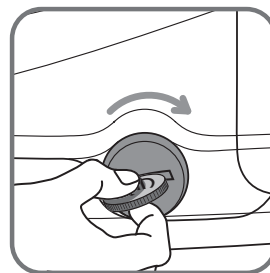

fig.27

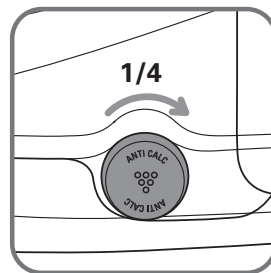

fig.28

DE

Wichtige Empfehlungen

Sicherheitshinweise

- Lesen Sie die Gebrauchsanweisung vor der ersten Verwendung Ihres Geräts aufmerksam: Eine Verwendung, die nicht der Gebrauchsanweisung entspricht, befreit die Marke von jeglicher Haftung und die Garantie entfällt.
- Das Gerät darf nicht durch Ziehen am Stromkabel ausgesteckt vom Stromkreis getrennt werden. Stecken Trennen Sie Ihr Gerät stets ab vom Stromkreis und lassen Sie es abkühlen:
 - bevor Sie den Tank füllen oder den Kessel ausspülen,
 - bevor Sie es reinigen,
 - nach jeder Verwendung.
- Das Gerät muss auf eine stabile, hitzebeständige Fläche gestellt und auf einer solchen betrieben werden. Wenn Sie Ihr Bügeleisen auf seine Station stellen, stellen Sie sicher, dass die Fläche, auf die Sie es stellen, stabil ist. Stellen Sie das Gehäuse Bügeleisen nicht auf den Bezug des Bügelbretts oder auf eine feuchte Fläche.
- Dieses Gerät ist nicht dafür vorgesehen, von Personen (oder auch Kindern) mit verringerten körperlichen, sensorischen oder mentalen

Fähigkeiten oder Personen, die keine entsprechende Erfahrung oder Kenntnisse besitzen, verwendet zu werden, außer wenn sie von einer für ihre Sicherheit verantwortlichen Person überwacht werden oder zuvor hinsichtlich der Nutzung des Geräts eingewiesen wurden.

- Kinder müssen überwacht werden, um sicherzustellen, dass sie nicht mit dem Gerät spielen.
- Dieses Gerät kann von Kinder ab 8 Jahren und Personen, denen es an Erfahrung und Kenntnissen mangelt oder deren physische, sensorielle oder mentale Fähigkeiten verringert sind, verwendet werden, wenn sie bezüglich der sicheren Verwendung des Geräts unterrichtet und betreut werden und die Risiken kennen. Kinder dürfen nicht mit dem Gerät spielen. Die Reinigung und Pflege durch den Nutzer darf nicht durch Kinder erfolgen, außer sie sind mindestens 8 Jahre alt und werden überwacht. Halten Sie das Gerät und das Stromkabel außerhalb der Reichweite von Kindern unter 8 Jahren.
- Die Temperatur der Oberflächen kann hoch sein, wenn das Gerät in Betrieb ist, was Verbrennungen verursachen kann. Berühren Sie die heißen Geräteoberflächen (zugängliche Metallteile und Kunststoffteile in der Nähe der Metallteile) nicht.
- Lassen Sie das Gerät niemals unbeaufsichtigt:
 - wenn es an das Stromnetz angesteckt angeschlossen ist,

- bis es nicht nach etwa 1 Stunde abgekühlt ist.
- Trennen Sie den Dampferzeuger vom Netz und warten Sie mindestens 2 Stunden, bis er abgekühlt ist, bevor Sie den Kessel bzw. den Kalksammler (je nach Modell) öffnen, um ihn zu entleeren bzw. auszuspülen.
- **Vorsicht!** Wenn der Verschluss des Boilers abgefallen oder beschädigt ist, lassen Sie von einer zugelassenen Kundendienststelle einen neuen anbringen bzw. ihn austauschen.
- Füllen Sie den Kessel beim Ausspülen niemals direkt unter dem Wasserhahn.
- Der Verschluss des Boilers darf während der Nutzung nicht geöffnet sein.
- Das Gerät darf nicht verwendet werden, wenn es gefallen ist, offensichtliche Beschädigungen aufweist, leckt oder Betriebsstörungen aufweist. Demontieren Sie Ihr Gerät niemals selbst: Lassen Sie es aus Sicherheitsgründen in einem autorisierten Kundendienstzentrum überprüfen.

- Um Ihre Sicherheit zu gewährleisten, entspricht dieses Gerät den gültigen Normen und Richtlinien (Niederspannung, Elektromagnetische Verträglichkeit, Umweltverträglichkeit,...).
- Ihre Dampfstation ist ein elektrisches Gerät: Es muss unter normalen Gebrauchsbedingungen verwendet werden. Es ist nur für den Hausgebrauch bestimmt.
- Es besitzt 2 Sicherheitssysteme:
 - ein Ventil gegen Überdruck, das den überschüssigen Dampf im Falle einer Fehlfunktion des Geräts austreten lässt,
 - eine Schmelzsicherung, um jegliche Überhitzung zu vermeiden.
- Betreiben Sie Ihre Dampfstation stets:
 - an einer Elektroinstallation mit einer Spannung zwischen 220 und 240 V.
 - an einer geerdeten Steckdose.Anschlussfehler können zu nicht behebbaren Schäden führen und lassen die Garantie erlöschen. Überprüfen Sie, wenn Sie ein Verlängerungskabel verwenden, ob es sich wirklich um eine bipolare 16A-Dose mit Erdung handelt.

- Rollen Sie das Stromkabel vollständig ab, bevor Sie es an eine geerdete Steckdose anstecken anschließen.
- Wenn das Stromkabel oder der Dampfschlauch beschädigt sind, müssen sie aus Sicherheitsgründen unbedingt von einem anerkannten autorisierten Kundendienst ersetzt werden.
- Die Sohle Ihres Bügeleisens und die Bügeleisenstation des Gehäuses können sehr hohe Temperaturen erreichen und Verbrennungen verursachen: Berühren Sie sie nicht.
Berühren Sie die Stromkabel niemals mit der Sohle des Bügeleisens.
- Ihr Gerät erzeugt Dampf, der Verbrennungen verursachen kann. Gehen Sie vorsichtig mit dem Bügeleisen um, vor allem beim vertikalen Bügeln Dampfen. Richten Sie den Dampf niemals gegen Personen oder Tiere.
- Tauchen Sie Ihre Dampfstation niemals in Wasser oder eine andere Flüssigkeit. Halten Sie sie niemals unter den Wasserhahn.

BITTE BEWAHREN SIE DIESE GEBRAUCHSANWEISUNG AUF

Denken Sie an den Schutz Ihrer Umwelt !



- ① Ihr Gerät enthält wertvolle Rohstoffe, die wieder verwertet werden können.
- ➔ Entsorgen Sie Ihr Gerät deshalb umweltgerecht bei einer Sammelstelle Ihrer Stadt oder Gemeinde.

EN

Important recommendations

Safety instructions

- Please read these instructions carefully before first use. This product has been designed for domestic use only. Any commercial use, inappropriate use or failure to comply with the instructions, the manufacturer accepts no responsibility and the guarantee will not apply.
- Never unplug the appliance by pulling the power cord. Always unplug your appliance:
 - before filling the water tank or rinsing the boiler,
 - before cleaning the appliance,
 - after each use.
- The appliance must be used and placed on a flat, stable, heat & water-resistant surface. When you place the iron on the iron rest, make sure that the surface on which you place it is stable.
- This appliance is not intended to be used by persons (including children) with reduced or impaired physical, sensory or mental capacities or persons lacking appropriate knowledge or experience, unless a person responsible for their safety provides either supervision or appropriate instructions concerning use of the appliance prior to its use.
- Children should be supervised to ensure they do not play with the appliance.

- This appliance may be used by children aged 8 or over and persons lacking appropriate knowledge or experience or persons with reduced or impaired physical, sensory or mental capacities provided that they have been thoroughly instructed regarding use of the appliance, are supervised, and understand the risks involved. Children must not be allowed to play with the appliance. Cleaning and maintenance must not be carried out by children unless they are aged 8 or over and are supervised. Keep the appliance and power cord out of the reach of children under 8 years of age.
- The surfaces of your appliance can reach very high temperatures when functioning, which may cause burns. Do not touch the hot surfaces of the appliance (accessible metal parts and plastic parts adjacent to the metallic parts).
- Never leave the appliance unattended :
 - when it is connected to the mains,
 - until it has cooled down (around 1 hour).
- Before rinsing the boiler/rinsing the anti-scale valve (depending on the model), wait until the appliance is completely cold and has been unplugged for at least 2 hours before unscrewing the boiler rinse cap/ the scale collector cover.
- Warning: if the boiler cap or the boiler rinse cap (depending on the model), is dropped or severely knocked, have it replaced by an Approved Service Centre, as it may be damaged.
- When rinsing the boiler, never fill it directly from the tap.

- The boiler cap must not be opened during use.
- The appliance must not be used if it has been dropped, if it has any visible damage, if it leaks, or if it functions abnormally in any way. Do not attempt to dismantle your appliance: have it examined at an Approved Service Centre to avoid any danger.
- For your safety, this appliance conforms to all applicable regulations (Low Voltage Directive, Electromagnetic Compatibility, Environment, etc).
- Your steam generator iron is an electrical appliance: it must be used under normal conditions of use. It is designed for domestic use only.
- It is equipped with 2 safety systems:
 - a pressure release valve designed to avoid excessive pressure. In the event of malfunction, the valve releases excess steam.
 - a thermal fuse to avoid overheating.
- Always plug your steam generator iron:
 - into a mains circuit with voltage between 220V and 240V (alternating current only),
 - into an earthed electrical socket.

Connecting to the wrong voltage may cause irreparable damage to the appliance and will invalidate your guarantee.

Given the diverse standards in effect, if the appliance is used in a country other than that in which it is purchased, have it checked by an Approved Service Agent.

Do not use an extension lead. If you accept liability for doing so, only use an extension lead which is in good condition, has a plug with an earth connection and is suited to the power rating of the appliance (16A).
- Completely unwind the power cord before plugging into an earthed socket.
- Check the electrical power and steam cords for signs of wear or damage prior to use. If the electrical power cord or the steam cord is damaged, it must be replaced at an Approved Service Centre to avoid any danger.
- Do not leave the power cord close to or in contact with sources of heat or sharp edges.
- The sole plate of your iron and the iron rest on the base unit can reach extremely high temperatures, and can cause burns: do not touch them. Never touch the electrical power cords with the sole plate of the iron.
- Always use a vented/mesh ironing board and be careful of hot steam when ironing close to the edges of the board.
- Your appliance emits steam, which can cause burns. Always handle the iron with care, especially when ironing vertically. Never direct the steam towards people or animals.
- Never immerse your steam generator iron in water or any other liquid. Never place it under a running tap.

PLEASE RETAIN THIS INSTRUCTION BOOKLET FOR FUTURE REFERENCE



Environment protection first !

- ① Your appliance contains valuable materials which can be recovered or recycled.
- ➔ Leave it at a civic waste disposal centre.

FR

Recommandations importantes

Consignes de sécurité

- Lisez attentivement le mode d'emploi avant la première utilisation de votre appareil : une utilisation non conforme au mode d'emploi dégageait la marque de toute responsabilité.
- Ne débranchez pas l'appareil en tirant sur le cordon. Débranchez toujours votre appareil :
 - avant de remplir le réservoir ou de rincer la chaudière,
 - avant de le nettoyer,
 - après chaque utilisation.
- L'appareil doit être utilisé et posé sur une surface stable ne craignant pas la chaleur. Lorsque vous posez le fer sur le repose-fer, assurez-vous que la surface sur laquelle vous le reposez est stable. Ne pas poser le boîtier sur la housse de la planche à repasser ou sur une surface molle.
- Cet appareil n'est pas prévu pour être utilisé par des personnes (y compris les enfants) dont les capacités physiques, sensorielles ou mentales sont réduites, ou des personnes dénuées d'expérience ou de connaissance, sauf si elles ont pu bénéficier, par l'intermédiaire d'une personne responsable de leur sécurité, d'une surveillance ou d'instructions préalables concernant l'utilisation de l'appareil.
- Il convient de surveiller les enfants pour s'assurer

qu'ils ne jouent pas avec l'appareil.

- Cet appareil peut être utilisé par des enfants âgés de 8 ans et plus et les personnes manquant d'expérience et de connaissances ou dont les capacités physiques, sensorielles ou mentales sont réduites, si elles ont été formées et encadrées quant à l'utilisation de l'appareil d'une manière sûre et connaissent les risques encourus. Les enfants ne doivent pas jouer avec l'appareil. Le nettoyage et l'entretien par l'utilisateur ne doit pas être fait par des enfants à moins qu'ils ne soient âgés de 8 ans et plus et supervisés. Tenir l'appareil et son cordon hors de la portée des enfants de moins de 8 ans.
- La température des surfaces peut être élevée lorsque l'appareil fonctionne, ce qui peut provoquer des brûlures. Ne touchez pas les surfaces chaudes de l'appareil (parties métalliques accessibles et parties plastiques à proximité des parties métalliques).
- Ne laissez jamais l'appareil sans surveillance :
 - lorsqu'il est raccordé à l'alimentation électrique,
 - tant qu'il n'a pas refroidi environ 1 heure.
- Avant de vidanger la chaudière/rincer le collecteur (selon modèle), attendez toujours que la centrale vapeur soit froide et débranchée depuis plus de 2 heures pour dévisser le bouchon de vidange / le collecteur.
- Attention : Si le bouchon ou le bouchon de vidange (selon modèle) est abîmé, faites le remplacer par un Centre Service Agrée.
- Lors du rinçage de la chaudière, ne la remplissez jamais directement sous le robinet.

- Ne dévissez jamais le bouchon pendant le fonctionnement de l'appareil.
- L'appareil ne doit pas être utilisé s'il a chuté, s'il présente des dommages apparents, s'il fuit ou présente des anomalies de fonctionnement. Ne démontez jamais votre appareil : faites-le examiner dans un Centre Service Agréé, afin d'éviter un danger.
- Pour votre sécurité, cet appareil est conforme aux normes et réglementations applicables (Directives Basse Tension, Compatibilité Electromagnétique, Environnement ...).
- Votre centrale vapeur est un appareil électrique: il doit être utilisé dans des conditions normales d'utilisation. Il est prévu pour un usage domestique uniquement.
- Il est équipé de 2 systèmes de sécurité :
 - une soupape évitant toute surpression, qui en cas dysfonctionnement de l'appareil, laisse échapper le surplus de vapeur,
 - un fusible thermique pour éviter toute surchauffe.
- Branchez toujours votre centrale vapeur :
 - sur une installation électrique dont la tension est comprise entre 220 et 240 V.
 - sur une prise électrique de type «terre».
 Toute erreur de branchement peut causer un dommage irréversible et annule la garantie. Si vous utilisez une rallonge, vérifiez que la prise est bien de type bipolaire 16A avec conducteur de terre.
- Déroulez complètement le cordon électrique avant de le brancher sur une prise électrique de type terre.
- Si le cordon d'alimentation électrique ou le cordon vapeur est endommagé, il doit être impérativement remplacé par un Centre Service Agréé afin d'éviter un danger.
- La semelle de votre fer et la plaque repose-fer du boîtier peuvent atteindre des températures très élevées, et peuvent occasionner des brûlures : ne les touchez pas.
Ne touchez jamais les cordons électriques avec la semelle du fer à repasser.
- Votre appareil émet de la vapeur qui peut occasionner des brûlures. Manipulez le fer avec précaution, surtout en repassage vertical. Ne dirigez jamais la vapeur sur des personnes ou des animaux.
- Ne plongez jamais votre centrale vapeur dans l'eau ou tout autre liquide. Ne la passez jamais sous l'eau du robinet.

MERCI DE CONSERVER CE MODE D'EMPLOI

Participons à la protection de l'environnement !



- ❶ Votre appareil contient de nombreux matériaux valorisables ou recyclables.
- ➔ Confiez celui-ci dans un point de collecte ou à défaut dans un centre service agréé pour que son traitement soit effectué.

NL

Belangrijke informatie

Veiligheidsvoorschriften

- Lees de gebruiksaanwijzing aandachtig voor het eerste gebruik: niet-naleving ontheft het merk van alle aansprakelijkheid.
- Trek nooit aan het snoer om de stekker uit het stopcontact te trekken. Haal in de volgende gevallen altijd de stekker uit het stopcontact:
 - voordat u de stoomtank omspoelt of vult,
 - voordat u het apparaat gaat schoonmaken,
 - na elk gebruik.
- Het apparaat moet op een stabiel en hittebestendig oppervlak gebruikt en geplaatst worden. Wanneer u het strijkijzer op het strijkijzerplateau zet, controleer dan of het oppervlak waarop u deze plaatst stabiel is. Zet het strijkijzerplateau nooit op de hoes van de plank of op een zacht oppervlak.
- Dit apparaat mag niet gebruikt worden door personen (of kinderen) met verminderde, fysieke, zintuiglijke of mentale capaciteiten, of personen die te weinig ervaring of kennis hebben tenzij ze onder de supervisie staan van een persoon die voor hen verantwoordelijk is of als ze genoeg richtlijnen gekregen hebben om het apparaat correct te hanteren.
- Er moet toezicht op kinderen zijn, zodat zij niet met het apparaat kunnen spelen.

- Dit apparaat mag gebruikt worden door kinderen vanaf 8 jaar, door personen zonder ervaring of kennis en door personen met verminderde fysieke, mentale of zintuigelijke capaciteiten als ze genoeg uitleg en richtlijnen gekregen hebben om het apparaat veilig te kunnen hanteren en de risico's kennen. Kinderen mogen niet met het apparaat spelen. De reinigings- en onderhoudswerkzaamheden mogen niet door kinderen uitgevoerd worden tenzij ze ouder zijn dan 8 jaar en onder supervisie staan. Houd het apparaat en het snoer buiten het bereik van kinderen jonger dan 8 jaar.
- De oppervlakken kunnen zeer hoge temperaturen bereiken en brandwonden veroorzaken. Raak de warme oppervlakken van het apparaat nooit aan (toegankelijke metalen onderdelen en plastic onderdelen bij de metalen onderdelen).
- Laat het apparaat nooit zonder toezicht:
 - wanneer de stekker nog in het stopcontact zit,
 - zolang het apparaat nog niet gedurende 1 uur is afgekoeld.
- Voordat u de stoomtank leegt/het kalkopvangsysteem omspoelt (afhankelijk van het model), moet u altijd de stekker uit het stopcontact halen en ten minste 2 uur wachten totdat de stoomgenerator is afgekoeld alvorens de dop van het afvoergedeelte/het opvangsysteem los te schroeven.
- Wees voorzichtig: als de keteldop of de ketelafsluiting (afhankelijk van het model) op de grond is gevallen of een harde klap heeft gekregen, brengt u het onderdeel naar een Erkend Service Centrum om het beschadigde onderdeel te vervangen.

- Houd de stoomtank tijdens het spoelen nooit rechtstreeks onder de kraan.
 - De keteldop mag niet geopend worden tijdens het gebruik.
 - Gebruik het apparaat niet als het gevallen is, zichtbare schade vertoont, lekt of niet correct werkt. Het apparaat nooit zelf demonteren: laat het nakijken door een Erkende Servicedienst om elk risico uit te sluiten.
- Voor uw veiligheid beantwoordt dit apparaat aan de toepasselijke normen en regelgevingen (Richtlijnen Laagspanning, Elektromagnetische Compatibiliteit, Milieu, ...).
 - Uw stoomgenerator is een elektrisch apparaat: de generator moet in normale gebruiksomstandigheden gebruikt worden. Dit apparaat is uitsluitend geschikt voor huishoudelijk gebruik.
 - Het is voorzien van 2 veiligheidssystemen:
 - een veiligheidsklep die overdruk voorkomt en in geval van werkingsstoornissen, het teveel aan stoom laat ontsnappen,
 - een thermische beveiliging om oververhitting te voorkomen.
 - Sluit uw apparaat altijd aan op:
 - een elektriciteitsnet waarvan de spanning ligt tussen 220 en 240 V.
 - een geaard stopcontact.
 Een foutieve aansluiting kan onherstelbare schade veroorzaken. Tevens vervalt het recht op garantie. Wanneer u een verlengsnoer gebruikt, controleer dan of de stekker van het tweepolige type 16A is en voorzien is van een aarding.
 - Rol het netsnoer volledig uit voordat u de stekker in een geaard stopcontact steekt.
 - Indien het netsnoer of het stoomsnoer beschadigd is, moet dit onmiddellijk vervangen worden door een Erkende Servicedienst, om elk risico uit te sluiten. Hiervoor kunt u contact opnemen met onze consumentenservice
 - De strijkzool van uw strijkijzer en het strijkijzerplateau van de stoomtank kunnen zeer hoge temperaturen bereiken en brandwonden veroorzaken: raak deze onderdelen van uw stoomgenerator niet aan.

Raak het netsnoer nooit met de strijkzool van het strijkijzer aan.
 - Uw apparaat geeft hete stoom af die brandwonden kan veroorzaken. Ga voorzichtig met uw strijkijzer om, vooral wanneer u verticaal strijkt. Richt de stoom nooit op personen of dieren.
 - Het apparaat nooit in water of een andere vloeistof dompelen. Het apparaat nooit onder de kraan afspoelen.

GELIEVE DEZE GEBRUIKSAANWIJZING TE BEWAREN

Wees vriendelijk voor het milieu !



- ① Uw apparaat bevat materialen die geschikt zijn voor hergebruik.
- ➔ Lever het in bij het milieustation in uw gemeente of bij onze technische dienst.

IT

Raccomandazioni importanti

Istruzioni di sicurezza

- Leggere attentamente le istruzioni per l'uso prima di utilizzare l'apparecchio per la prima volta: un utilizzo non conforme alle norme d'uso prescritte solleva il produttore da qualsiasi responsabilità.
- Non tirare il cavo per scollegare l'apparecchio dalla presa di corrente.
Scollegare sempre l'apparecchio:- prima di riempire il serbatoio o di sciacquare la caldaia.
 - prima di pulirlo.
 - dopo ogni utilizzo.
- L'apparecchio deve essere collocato e utilizzato su una superficie stabile e resistente al calore. Appoggiando il ferro sulla sua base, assicurarsi che la superficie su cui è collocato sia stabile. Non collocare il serbatoio sul bordo dell'asse da stiro o su superfici morbide.
- Questo apparecchio non deve essere utilizzato da persone (compresi bambini) le cui capacità fisiche, sensoriali o mentali sono ridotte, o da persone prive di esperienza o di conoscenza, a meno che non possano beneficiare, tramite una persona responsabile della loro sicurezza, di sorveglianza o di istruzioni preliminari relative all'uso dell'apparecchio.
- Sorvegliare i bambini per evitare che giochino con l'apparecchio.

- Questo apparecchio può essere utilizzato da bambini di età superiore a 8 anni e da persone prive di esperienza o di conoscenza le cui capacità fisiche, sensoriali o mentali sono ridotte, purché istruite sull'utilizzo dell'apparecchio e informate sui rischi legati a un utilizzo scorretto. I bambini non devono giocare con l'apparecchio. La pulizia e la manutenzione non devono essere effettuate da bambini, a meno che non abbiano più di 8 anni e non siano adeguatamente sorvegliati. Tenere l'apparecchio e il cavo lontano dalla portata dei bambini di età inferiore a 8 anni.
- La temperatura dell'apparecchio può essere elevata durante il funzionamento: ciò può provocare ustioni. Non toccare le superfici calde (parti metalliche accessibili e parti plastiche vicino alle parti metalliche).
- Non lasciare mai l'apparecchio incustodito:
 - quando è collegato alla rete elettrica.
 - se non è raffreddato per almeno 1 ora.
- Prima di svuotare la caldaia/sciacquare il vano raccogli-calcare (a seconda del modello) attendere sempre che la centrale vapore sia fredda e scollegata da almeno 2 ore per svitare il tappo di scarico / aprire il vano.
- Attenzione: se il tappo del boiler o il tappo di risciacquo del boiler (a seconda del modello) cade o viene urtato in maniera forte, sostituirlo presso un centro di assistenza autorizzato, in quanto potrebbe essere danneggiato.
- Durante il risciacquo della caldaia, non riempirla mai sotto un getto d'acqua diretto.
- Non aprire il tappo del boiler durante l'uso.
- Non utilizzare l'apparecchio se è caduto, se presenta

danni visibili o anomalie di funzionamento. Non smontare mai l'apparecchio. farlo esaminare presso un Centro Servizi autorizzato per evitare pericoli.

- Per garantire la massima sicurezza, questo apparecchio è conforme alle norme e ai regolamenti vigenti (Direttive Bassa tensione, Compatibilità elettromagnetica, Ambiente, ecc.)
- Questa centrale vapore è un apparecchio elettrico: deve pertanto essere utilizzato in condizioni d'uso normali. L'apparecchio è concepito esclusivamente per un utilizzodomestico.
- Questo apparecchio è equipaggiato con 2 sistemi di sicurezza:
 - una valvola anti-eccesso di pressione, che in caso di malfunzionamenti lascia fuoriuscire l'eccesso di vapore.
 - un fusibile termico per evitare Il surriscaldamento.
- Collegare sempre la centrale vapore:
 - una rete elettrica la cui tensione sia compresa tra 220 e 240 V.
 - a una presa elettrica «a terra».
 Qualsiasi errore di collegamento può causare danni irreversibili e annullare la garanzia. Se si utilizza una prolunga, verificare che la presa sia di tipo bipolare 16A con conduttore di messa a terra.
- Svolgere completamente il cavo elettrico prima di collegarlo a una presa elettrica con messa a terra.
- Se il cavo elettrico o il tubo del vapore sono danneggiati, affidarne la riparazione a un Centro Servizi autorizzato, per evitare danni e lesioni.
- La piastra del ferro e la base del ferro sul serbatoio possono raggiungere temperature molto elevate, causando il rischio di ustioni: non toccarle. Non toccare mai i cavi elettrici con la piastra del ferro.
- L'apparecchio emette vapore che può causare ustioni. Maneggiare il ferro con cautela, soprattutto durante i passaggi verticali. Non dirigere il vapore su persone o animali.
- Non immergere mai la centrale vapore in acqua o altri liquidi. Non collocarla mai sotto un getto d'acqua di rubinetto.

CONSERVARE QUESTE ISTRUZIONI

Partecipiamo alla protezione dell'ambiente !



- ❶ Il vostro apparecchio è composto da diversi materiali che possono essere riciclati.
- ➔ Lasciatelo in un punto di raccolta o presso un Centro Assistenza Autorizzato

ES

Recomendaciones importantes

Advertencias de seguridad

- Lea atentamente las instrucciones de uso antes de utilizar por primera vez el aparato: un uso no conforme con las instrucciones de uso eximiría a la marca de cualquier responsabilidad.
- No desenchufe el aparato tirando del cable.
Desenchufe siempre el aparato:
 - antes de llenar el depósito o de aclarar el calderín,
 - antes de limpiarlo,
 - después de cada uso.
- El aparato debe ser utilizado y colocado sobre una superficie estable que no sea sensible al calor. Cuando coloque la plancha sobre su base, asegúrese de que la superficie sobre la que esta última se encuentra es estable. No coloque nunca el cuerpo del aparato sobre la funda de la tabla de planchar o sobre una superficie blanda.
- Este aparato no ha sido diseñado para ser utilizado por personas (incluidos los niños) cuyas capacidades físicas, sensoriales o mentales sean reducidas, o por personas con falta de experiencia o de conocimientos, salvo si éstas están supervisadas por una persona responsable de su seguridad o han recibido instrucciones relativas al uso del aparato.
- Se recomienda vigilar a los niños para asegurarse de

que no juegan con el aparato.

- Este aparato puede ser utilizado por niños a partir de 8 años y por personas que carezcan de experiencia o conocimientos o cuyas capacidades físicas, sensoriales o mentales sean reducidas, siempre que hayan sido instruidas u orientadas sobre el uso seguro del aparato y conozcan los riesgos que corren. Los niños no han de jugar con el aparato. La limpieza y el mantenimiento de usuario no los han de llevar a cabo niños, salvo que tengan 8 años como mínimo y estén supervisados. Mantenga el aparato y el cable de alimentación fuera del alcance de los niños menores de 8 años.
- La temperatura de las superficies puede aumentar cuando el aparato está en funcionamiento, lo que podría producir quemaduras. No toque las superficies calientes del aparato (partes metálicas accesibles y partes plásticas situadas cerca de las partes metálicas).
- No deje nunca el aparato en marcha sin supervisión:
 - cuando esté conectado a la red eléctrica,
 - mientras no se haya enfriado, lo que cuesta aproximadamente 1 hora.
- Antes de vaciar la caldera/aclarar el recolector de cal (según modelo), espere siempre a que la central de vapor esté fría y desconectada durante más de 2 horas para desenroscar el tapón de vaciado/el colector.
- Atención: si la tapa del hervidor o la tapa de enjuague del hervidor (dependiendo del modelo), se ha caído o se ha golpeado de manera contundente, deberá ser reemplazada en un Centro de Servicio Autorizado, ya que podría estar estropeada.

- Cuando aclare el calderín, no lo rellene nunca directamente con agua del grifo.
- La tapa del hervidor no debe abrirse durante su uso.
- El aparato no debe utilizarse si ha caído, si presenta daños aparentes, si tiene fugas o si presenta anomalías de funcionamiento. No desmonte nunca el aparato: llévelo a que lo examinen en un Centro de Servicio Autorizado para evitar riesgos.

- Por su seguridad, este aparato cumple las normas y reglamentaciones aplicables (Directivas de Baja Tensión, Compatibilidad Electromagnética, Medio Ambiente, etc.).
- Su central de vapor es un aparato eléctrico, por lo que debe utilizarse en condiciones normales de uso. Este aparato está pensado únicamente para su uso doméstico.
- Incorpora 2 sistemas de seguridad:
 - una válvula para evitar el exceso de presión que, en caso de mal funcionamiento del aparato, deja escapar el exceso de vapor.
 - un fusible térmico para evitar cualquier sobrecalentamiento.
- Enchufe siempre su central de vapor:
 - a una instalación eléctrica con un voltaje de entre 220 y 240 V.
 - a una toma eléctrica de tierra.

Cualquier error de conexión puede provocar daños irreversibles y anulará la garantía.
Si utiliza un alargador, asegúrese de que el enchufe es de tipo bipolar 16A con toma de tierra.
- Desenrolle por completo el cable eléctrico antes de conectarlo a una toma de tierra.
- En caso de que el cable de alimentación o el cable de vapor esté dañado, deberá llevarlo a un Centro de Servicio Autorizado para que lo cambien y evitar cualquier peligro.
- La suela de su plancha y la base sobre la que esta reposa pueden alcanzar temperaturas muy elevadas y ocasionar quemaduras: no las toque.
No toque nunca cables eléctricos con la suela de la plancha.
- Su aparato emite vapor que puede provocar quemaduras. Manipule la plancha con precaución, sobre todo cuando planche en vertical. No dirija jamás el vapor hacia personas o animales.
- No sumerja nunca su central de vapor en agua o cualquier otro líquido. No la coloque nunca bajo el agua del grifo.

CONSERVE ESTAS INSTRUCCIONES DE USO

¡Contribuyamos a la protección del medioambiente!



- ① Su aparato contiene un gran número de materiales aprovechables o reciclables.
- ➡ Entréguelo en un punto de recogida o, en su defecto, en un centro de servicio autorizado para que se lleve a cabo su tratamiento.

PT

Recomendações importantes

Instruções de segurança

- Leia atentamente o manual de instruções antes da primeira utilização do aparelho: uma utilização não conforme ao manual de instruções, liberta a marca de qualquer responsabilidade.
- Não desligue o aparelho puxando pelo cabo. Desligue sempre o seu aparelho:
 - antes de encher o depósito ou proceder à limpeza da caldeira,
 - antes de proceder à limpeza do aparelho,
 - após cada utilização.
- O aparelho deve ser utilizado e colocado sobre uma superfície estável resistente ao calor. Quando colocar o ferro sobre a respectiva base de suporte do ferro, certifique-se de que a superfície onde a colocou é estável.
Não colocar o gerador de vapor sobre a cobertura da tábua de engomar ou sobre uma superfície mole.
- Este aparelho não foi concebido para ser utilizado por pessoas (incluindo crianças) cujas capacidades físicas, sensoriais ou mentais se encontram reduzidas, ou por pessoas com falta de experiência

ou conhecimento, a não ser que tenham sido devidamente acompanhadas e instruídas sobre a correcta utilização do aparelho, pela pessoa responsável pela sua segurança.

- É importante vigiar as crianças por forma a garantir que as mesmas não brinquem com o aparelho.
- Este aparelho pode ser utilizado por crianças a partir dos 8 anos de idade e por pessoas sem experiência e conhecimentos ou com capacidades físicas, sensoriais ou mentais reduzidas, se tiverem recebido formação e supervisão relativamente à utilização do aparelho de forma segura e compreendam os perigos envolvidos. As crianças não podem brincar com o aparelho. A limpeza e a manutenção do mesmo por parte do utilizador não deve ser realizada por crianças, excepto se estas tiverem mais de 8 anos e forem supervisionadas. Manter o aparelho e o cabo de alimentação fora do alcance de crianças com menos de 8 anos.
- Quando o aparelho está em funcionamento, a temperatura das superfícies pode ser elevada, o que pode provocar queimaduras. Não toque nas superfícies quentes do aparelho (partes metálicas acessíveis e partes de plástico próximas das partes metálicas).
- Nunca deixe o aparelho sem vigilância:
 - quando este está ligado à corrente,
 - durante cerca de 1 hora até arrefecer.
- Antes de esvaziar a caldeira/enxaguar o colector

de calcário (dependendo do modelo), desligue sempre o gerador de vapor e espere que arrefeça pelo menos durante 2 horas antes de abrir a tampa de escoamento/o depósito de água.

- Atenção: se a tampa da caldeira ou a tampa de enxaguamento da caldeira (consoante o modelo) estiver tombada ou gravemente amolgada, deve ser substituída no Centro de Assistência Aprovado, dado que deverá estar danificada.
- Quando proceder à limpeza da caldeira, não a encha directamente por baixo da torneira.
- A caldeira não deve ser aberta durante a utilização.
- O aparelho não deve ser utilizado se tiver caído ao chão, apresentar danos visíveis, fugas ou anomalias de funcionamento. Nunca desmonte o aparelho: este deve ser examinado por um Serviço de Assistência Técnica autorizado por forma a evitar qualquer situação de perigo para o utilizador.

- Para sua segurança, este aparelho está em conformidade com as normas e regulamentos aplicáveis (Directivas Baixa Tensão, Compatibilidade Electromagnética, Ambiente, ...).
- O seu gerador de vapor é um aparelho eléctrico, devendo ser utilizado nas condições normais de utilização. O aparelho foi concebido apenas para uma utilização doméstica.
- O aparelho está equipado com 2 sistemas de segurança:
 - uma válvula que evita qualquer sobrepressão, e que em caso de mau funcionamento do aparelho, liberta o excesso de vapor,
 - um fusível térmico para evitar o sobreaquecimento.
- Ligue sempre o seu gerador de vapor:
 - a uma instalação eléctrica cuja tensão esteja compreendida entre 220 e 240 V.
 - a uma tomada eléctrica tipo «terra».Os erros de ligação podem causar danos irreversíveis e anular a garantia.
Se utilizar uma extensão eléctrica, verifique se a ficha é do tipo bipolar de 16A com condutor de terra.
- Desenrole completamente o cabo eléctrico antes de o ligar a uma tomada com terra.
- Se o cabo de alimentação eléctrica ou o cabo de vapor se encontrarem de alguma forma danificados, deverão ser obrigatoriamente substituídos por um Serviço de Assistência Técnica autorizado, por forma a evitar qualquer situação de perigo para o utilizador.

- A base do ferro e a base de suporte do ferro podem atingir temperaturas muito elevadas e provocar queimaduras – não lhes toque.
Nunca toque nos cabos eléctricos com a base do ferro de engomar.
- O aparelho liberta vapor que pode provocar queimaduras. Manipule o ferro com precaução, sobretudo ao engomar na vertical. Nunca dirija o vapor para pessoas ou animais.
- Nunca coloque o gerador de vapor dentro de água ou qualquer outro líquido. Nunca o passe por água da torneira.

GUARDE O MANUAL DE INSTRUÇÕES PARA FUTURAS UTILIZAÇÕES

Protecção do meio ambiente em primeiro lugar!



- ❶ O seu aparelho contém materiais que podem ser recuperados ou reciclados.
- ➔ Entregue-o num ponto de recolha para possibilitar o seu tratamento.

EL

Σημαντικές συστάσεις

Οδηγίες ασφαλείας

- Διαβάστε προσεκτικά τις οδηγίες χρήσης πριν από την πρώτη χρήση της συσκευής σας: η χρήση που δεν συμμορφώνεται με τις υποδείξεις των οδηγιών χρήσης απαλλάσσει την εταιρεία από κάθε ευθύνη.
- Μην βγάζετε τη συσκευή από την πρίζα τραβώντας το καλώδιο.
Βγάζετε πάντοτε τη συσκευή σας από την πρίζα:
 - πριν να γεμίσετε το δοχείο ή να ξεβγάλετε το λέβητα,
 - πριν να την καθαρίσετε,
 - μετά από κάθε χρήση.
- Η συσκευή πρέπει να χρησιμοποιείται και να τοποθετείται επάνω σε σταθερή επιφάνεια, η οποία να αντέχει στη θερμότητα. Όταν τοποθετείτε το σίδερο στη βάση του, ελέγξτε αν η επιφάνεια όπου το βάζετε είναι σταθερή. Μην τοποθετείτε τη θήκη επάνω στο σιδερόπανο της σιδερώστρας σας ή σε μαλακή επιφάνεια.
- Δεν προβλέπεται η χρήση της συσκευής αυτής από άτομα (συμπεριλαμβανομένων των παιδιών) με μειωμένες σωματικές, αντιληπτικές ή πνευματικές ικανότητες, ή από άτομα χωρίς εμπειρία ή γνώσεις, εκτός αν τα άτομα αυτά είναι σε θέση να λάβουν, μέσω ενός ατόμου υπεύθυνου για την ασφάλειά

τους, επίβλεψη ή προειδοποιήσεις όσον αφορά τη χρήση της συσκευής.

- Πρέπει να επιβλέπτετε τα παιδιά, για να βεβαιωθείτε ότι δεν παίζουν με τη συσκευή.
- Αυτή η συσκευή μπορεί να χρησιμοποιηθεί από παιδιά ηλικίας 8 ετών και άνω και από άτομα που δεν έχουν εμπειρία και γνώσεις ή με περιορισμένες σωματικές, αντιληπτικές ή διανοητικές ικανότητες, αν εκπαιδευτούν και καταρτιστούν στη χρήση της συσκευής με ασφαλή τρόπο και γνωρίζουν τους κινδύνους που διατρέχουν. Τα παιδιά δεν πρέπει να παίζουν με τη συσκευή. Ο καθαρισμός και η συντήρηση από το χρήστη δεν πρέπει να πραγματοποιείται από παιδιά, παρά μόνο αν έχουν ηλικία από 8 ετών και άνω και επιβλέπονται. Διατηρείτε τη συσκευή και το καλώδιό της σε μέρος που να μην τη φτάνουν παιδιά μικρότερα από 8 ετών.
- Η θερμοκρασία των επιφανειών μπορεί να είναι αυξημένη κατά τη λειτουργία της συσκευής, πράγμα που μπορεί να προκαλέσει εγκαύματα. Μην αγγίζετε τις καυτές επιφάνειες της συσκευής (προσβάσιμα μεταλλικά εξαρτήματα και πλαστικά εξαρτήματα πλάι σε μεταλλικά εξαρτήματα).
- Μην αφήνετε ποτέ τη συσκευή χωρίς επίβλεψη:
 - όταν είναι συνδεδεμένη με την ηλεκτρική παροχή,
 - για περίπου 1 ώρα μετά, μέχρι να κρυώσει.
- Πριν να αδειάσετε το μπόιλερ/ να ξεπλύνετε το συλλέκτη αλάτων (ανάλογα με το μοντέλο), περιμένετε πάντοτε να κρυώσει η γεννήτρια ατμού

και βεβαιωθείτε ότι δεν είναι στην πρίζα εδώ και πάνω από 2 ώρες πριν να ξεβιδώσετε το πώμα αδειάσματος/ το συλλέκτη.

- Προσοχή: αν το καπάκι του δοχείου νερού ή το καπάκι ξεβγάλματος του δοχείου νερού (ανάλογα με το μοντέλο) πέσει κάτω ή υποστεί σοβαρό χτύπημα, ζητήστε να σας το αντικαταστήσουν από ένα εξουσιοδοτημένο κέντρο σέρβις, καθώς ενδέχεται να έχει υποστεί ζημία.
 - Όταν ξεπλένετε το δοχείο, μην το γεμίζετε ποτέ απευθείας από τη βρύση.
 - Το καπάκι του δοχείου νερού δεν πρέπει να ανοίγεται κατά τη χρήση.
 - Η συσκευή δεν πρέπει να χρησιμοποιηθεί αν έχει πέσει, αν παρουσιάζει εμφανείς ζημίες, διαρροές ή ανωμαλίες λειτουργίας. Μην λύνετε ποτέ τη συσκευή σας : απευθυνθείτε σε ένα Εξουσιοδοτημένο Κέντρο Σέρβις για έλεγχο, προκειμένου να αποφύγετε κάποιον κίνδυνο.
- Για την ασφάλειά σας, η συσκευή αυτή είναι σύμφωνη με τα ισχύοντα πρότυπα και τους κανονισμούς (οδηγία για τη χαμηλή τάση, την ηλεκτρομαγνητική συμβατότητα, το περιβάλλον κ.λπ.).
 - Η γεννήτρια ατμού σας είναι μία ηλεκτρική συσκευή : πρέπει να χρησιμοποιείται υπό φυσιολογικές συνθήκες χρήσης. Προβλέπεται αποκλειστικά για οικιακή χρήση.
 - Διαθέτει 2 συστήματα ασφαλείας :
 - μία αντλία, για την αποφυγή της υπερβολικής πίεσης, σε περίπτωση προβληματικής λειτουργίας της συσκευής, αφήνει να διαφύγει ο περισσευούμενος ατμός,
 - μία θερμική ασφάλεια για την αποφυγή της υπερθέρμανσης.
 - Συνδέετε πάντοτε τη γεννήτρια ατμού σας :
 - με μία ηλεκτρική εγκατάσταση με τάση από 220 ως 240 V.
 - με ηλεκτρικό ρευματοδότη γειωμένου τύπου.
 Οποιοδήποτε σφάλμα σύνδεσης είναι δυνατό να προκαλέσει ανεπανόρθωτες βλάβες και να ακυρώσει την εγγύηση.
 Αν χρησιμοποιείτε καλώδιο επέκτασης, βεβαιωθείτε ότι ο ρευματοδότης είναι διπολικού τύπου 16A με αγωγό γείωσης.
 - Ξετυλίξτε εντελώς το ηλεκτρικό καλώδιο πριν να το συνδέσετε με ρευματοδότη γειωμένου τύπου.

- Αν το ηλεκτρικό καλώδιο τροφοδοσίας ή το καλώδιο ατμού υποστεί ζημία, πρέπει οπωσδήποτε να αντικατασταθεί από ένα Εξουσιοδοτημένο Κέντρο Σέρβις, προκειμένου να αποτραπεί κάθε κίνδυνος.
- Η πλάκα του σιδήρου σας και η επιφάνεια τοποθέτησής του επάνω στη γεννήτρια είναι δυνατό να προσλάβουν πολλές υψηλές θερμοκρασίες και είναι δυνατό να προκαλέσουν εγκαύματα: μην τις αγγίζετε.
Μην αγγίζετε ποτέ τα ηλεκτρικά καλώδια με την πλάκα του σιδήρου.
- Η συσκευή σας εκπέμπει ατμό, ο οποίος είναι δυνατό να προκαλέσει εγκαύματα. Να μεταχειρίζεστε το σίδερο με προσοχή, κυρίως στο κάθετο σιδέρωμα. Μην κατευθύνετε ποτέ τον ατμό προς πρόσωπα ή ζώα.
- Μη βυθίζετε ποτέ την κεντρική μονάδα ατμού στο νερό ή σε οποιοδήποτε άλλο υγρό. Μην την βάζετε ποτέ κάτω από τη βρύση.

ΠΑΡΑΚΑΛΟΥΜΕ, ΦΥΛΑΞΤΕ ΤΟ ΠΑΡΟΝ ΕΓΧΕΙΡΙΔΙΟ ΧΡΗΣΤΗ

Ας συμβαλλουμε κι εμείς στην προστασία του περιβάλλοντος !



- ❶ Η συσκευή σας περιέχει πολλά αξιοποιήσιμα ή ανακυκλώσιμα υλικά.
- ➡ Για την παράδοση της παλιάς σας συσκευής παρακαλούμε να επικοινωνήσετε με ένα κέντρο διαλογής ή με την εταιρεία Ανακύκλωση Α.Ε - 210 5319780, η οποία θα αναλάβει την επεξεργασία της.

TR

Önemli tavsiyeler

Güvenlik talimatları

- Cihazınızı ilk defa kullanmadan önce, kullanım kitapçığını dikkatli bir şekilde okuyun: Kullanım kitapçığına uygun olmayan kullanımdan doğacak sorunlardan marka hiçbir şekilde sorumlu tutulamaz.
- Cihazın fişini asla elektrik kablosundan çekerek çıkarmayın.
Şu hallerde cihazınızın fişini prizden çıkarın:
 - Hazneyi doldurmadan veya sıcak su haznesini durulamadan önce,
 - Cihazı temizlemeden önce,
 - Her kullanım sonrasında.
- Cihazın sıcağa karşı dirençli, sağlam bir zemin üzerine konulması gerekir. Ütüyü ütü kaidesi üzerine bırakırken, bıraktığınız yüzeyin dengede olmasına dikkat edin.
Gövde kısmını ütü masasının kılıfı üzerine veya gevşek bir yüzeye bırakmayın.
- Bu cihaz fiziksel, duyuusal veya zihinsel engeli olan (erişkin veya çocuk) veya cihaz hakkında hiçbir tecrübe veya bilgisi olmayan şahıslar tarafından, güvenliklerinden sorumlu bir kişinin gözetimi altında olmadıkları veya bu

kiři tarafından cihazın kullanımını konusunda eđitilmedikleri takdirde kullanılmamalıdır.

- Cihazla oynamadıklarından emin olmak için çocukların gözetim altında tutulmaları gerekir.
- Bu cihaz fiziksel, duyuusal veya zihinsel engeli olan kimseler veya sekiz yař üzeri çocuklar tarafından, güvenliklerinden sorumlu bir kiřinin gözetimi altında olmaları veya bu kiři tarafından cihazın kullanımını konusunda eđitilmeleri halinde kullanılabilir. Çocuklar cihaz ile oynamamalıdır. Bakım ve temizlik işlerinin, bir yetişkin gözetimi altında bulunmadıkları durumlarda 8 yař ve üzeri çocuklar tarafından gerçekleştirilmesine izin verilmemelidir.

Cihazı ve kordonunu 8 yař altındaki çocukların ulaşamayacakları yerlerde muhafaza edin.

- Cihaz çalışırken yüzeylerin sıcaklıkları artabilir ve bu durum yanmalara neden olabilir. Cihazın sıcak yüzeylerine dokunmayın (eriřilebilir metal kısımlar ve metal kısımların yakınındaki plastik kısımlar).
- Cihazı çalışırken daima gözetiminiz altında tutun:
 - Elektrik kordonunun fiři prize takılıyken,
 - 1 saat boyunca sođumaya bırakıldıđında
- Isıtıcıyı boşaltmadan önce, kireç biriktiriciyi durulayın, tahliye tıpasını / toplayıcıyı gevřetmeden önce, mutlaka buhar santralinin fiřinin prizden çıkarılmıř ve 2 saati ařkın bir

süre boyunca soğumuş olmasını bekleyin.

- Dikkatli olun: şayet su ısıtıcısının kapağı veya su ısıtıcısının durulama kapağı (modele bağlı olarak değişebilir) yere düşürülür veya sert darbe alırsa, hasar görmüş olabileceğinden Yetkili bir Servis Merkezi tarafından değiştirilmelidir.
- Sıcak su haznesi durulanırken, asla doğrudan musluk suyu kullanmayın.
- Su ısıtıcısının kapağı, kullanım sırasında kesinlikle açılmamalıdır.
- Cihaz düşmüş ise, görünür hasarlar içeriyor ise veya işleyiş bozukluğu arz ediyor ise, kullanılmamalıdır. Cihazınızı asla demonte etmeyin: Herhangi bir tehlikeden sakınmak için, Yetkili Servis tarafından değiştirilmesini sağlayın

- Bu cihaz, güvenliğinizi dikkate alınarak, ilgili norm ve düzenlemelere (Düşük Gerilim Direktifleri, Elektromanyetik Uyumluluk, Çevre Korunması ...) uygun olarak üretilmiştir.
- Buhar jeneratörü elektrikli bir cihazdır : Normal kullanım koşullarında kullanılmalıdır. Yalnızca ev içinde kullanım için tasarlanmıştır.
- 2 adet emniyet sistemi ile donatılmıştır:
 - Cihazın çalışma bozukluğu arz etmesi durumunda, her türlü aşırı basıncı engelleyen bir supap buhar fazlasının tahliyesini sağlar.
 - Aşırı ısınmaya engel olan termik sigorta.
- Buhar jeneratörünüzün fişini prize takarken şunlara dikkat edin:
 - 220 ve 240 V arasında gerilime sahip, elektrik şebekesine takın
 - «Toprak» tipi bir elektrik prizine takın.Hatalı bağlantı gerçekleştirilmesi garantinin geçersiz kalmasına neden olacak ve geri dönüşü olmayan hasara neden olur.
Uzatma kullanmanız halinde, prizin toprak iletkenli, 16 A çift kutuplu olmasına dikkat edin.
- Fişi bir topraklı prize takmadan önce kordonu tamamen açın.
- Elektrik kordonunun veya buhar kordonunun hasar görmesi durumunda, herhangi bir tehlikeye meydan verilmemesi için, mutlaka bir Yetkili Servis tarafından değiştirilmesi gerekir.
- Ütünün tabanı ve ütü desteği çok yüksek sıcaklıklara erişebilir ve yanmalara neden olabilirler: Bu unsurlara dokunmayın. Elektrik kordonunu asla ütünün tabanı ile temas

ettirmeyin.

- Cihazınız yanmalara neden olabilecek buhar çıkarır. Ütüye müdahalede bulunurken dikkatli olun, bilhassa da dikey ütüleme sırasında. Buharı asla kişilere veya hayvanlara doğru yönlendirmeyin.
- Buhar jeneratörünü su veya herhangi başka bir sıvı içine sokmayın. Asla musluk suyu altına tutmayın.

BU KULLANIM KİTAPÇIĞINI LÜTFEN MUHAFAZA EDİN

Çevre korumasına katılalım!



- Cihazınız çok sayıda değerlendirilebilir ve geri dönüştürülebilir malzeme içermektedir.
- İşlenmesi amacıyla cihazınızı bir toplama noktasına veya yoksa yetkili bir servis merkezine bırakınız.

BITTE LESEN SIE DIE SICHERHEITSANWEISUNGEN AM ANFANG DER BROSCHÜRE, BEVOR SIE IHR GERÄT BENUTZEN.

DE

BESCHREIBUNG

1. Bügeleisengriff
2. Dampftaste
3. Temperaturregler für die Sohlentemperatur des Bügeleisens
4. Bügeleisenablage
5. Präzisionsbügelspitze
6. Sicherheitsverriegelung (Verriegelung des Bügeleisens auf der Bügeleisenablage)*
7. Abnehmbarer Wassertank 1.4L
8. Abdeckung des Wassertanks
9. Abdeckung des Kalk-Kollektors oder Abdeckung des Boilerverschlusses*
10. Aufbewahrung des aufgewickelten Elektrokabels (Klettverschluss)
11. Positionsstützen für das Bügeleisen
12. Temperaturkontrollleuchte des Bügeleisens
13. Dampfkabel
14. Aufbewahrungsclip für den Dampfschlauch
15. Kalk-Kollektor*
16. Bedienfeld
 - a. Dampfbereitschaftsanzeige
 - b. ECO-Einstellung
 - c. Wiedereinschalttaste „Restart“
 - d. Kontrollleuchte „Entkalken“ oder Boiler spülen*
 - e. Kontrollleuchte "Wassertank leer"
17. Ein-/Aus-Schalter

* je nach Modell

VORBEREITUNG

1 • Sicherheitsverriegelung (je nach Modell)

- Ihre Dampfstation besitzt auf dem Gehäuse einen Haltebügel für das Bügeleisen mit Verriegelung, um den Transport und die Aufbewahrung zu erleichtern:
 - Verriegelung - **fig.1.**
 - Entriegelung - **fig.2.**
- Transport Ihrer Dampfstation am Griff des Bügeleisens:
- Stellen Sie das Bügeleisen auf die Bügeleisenablage der Dampfstation und drücken Sie den Haltebügel auf das Bügeleisen, bis die Verriegelung einrastet (sie hören dabei ein Klicken). - **fig.1.**
 - Nehmen Sie das Bügeleisen am Handgriff, um Ihre Dampfstation zu transportieren - **fig.3.**

2• Welches Wasser verwenden?

Leitungswasser

- Ihr Gerät wurde für den Betrieb mit Leitungswasser entwickelt. Wenn Ihr Wasser sehr kalkhaltig ist, mischen Sie 50% Leitungswasser mit 50% destilliertem Wasser aus dem Handel.
- In einigen Küstenregionen kann der Salzgehalt Ihres Wassers hoch sein. Verwenden Sie in diesem Fall nur destilliertes Wasser.

Enthärter

- Es gibt mehrere Enthärter und das Wasser der meisten kann in Ihrer Dampfstation verwendet werden. Einige Enthärter und vor allem diejenigen, die chemische Produkte wie Salz verwenden, können jedoch weiße oder braune Spuren verursachen. Dies ist vor allem bei Tischwasserfiltern der Fall.
- Wenn Sie diese Art von Problem haben, empfehlen wir Ihnen, herkömmliches Leitungswasser oder Wasser aus der Flasche zu verwenden.
- Wenn das Wasser ausgetauscht ist, sind mehrere Dampfstöße erforderlich, bis das Problem gelöst ist. Rowenta empfiehlt, die Dampffunktion das erste Mal auf Wäsche zu verwenden, die entsorgt werden kann, um zu vermeiden, dass Ihre Kleidung beschädigt wird.

Beachten Sie:

- Verwenden Sie niemals Regenwasser, Wasser, das Zusatzstoffe (wie Stärke, Parfum) enthält oder Wasser aus Haushaltsgeräten. Solche Zusatzstoffe können die Eigenschaften des Dampfes beeinflussen und bei hoher Temperatur in der Dampfkammer Ablagerungen verursachen, die zu Flecken auf Ihrer Wäsche führen können.

3 • Bereiten Sie Ihren Dampfgenerator vor

- Stellen Sie den Dampfgenerator auf eine stabile, horizontale und hitzeunempfindliche Arbeitsfläche.
- Ziehen Sie den abnehmbaren Wassertank (er befindet sich an der Vorderseite des Dampfgenerators) an seinem Griff heraus - **fig.4**.
- Füllen Sie den Tank, ohne die Max-Markierung zu überschreiten - **fig.5**.
- Setzen Sie ihn wieder ein und achten Sie darauf, dass er hörbar einrastet.
- Entrollen Sie das Stromkabel komplett ab und entnehmen Sie das Dampfkabel aus seinem Fach- **fig.6**.
- Stecken Sie den Dampfgenerator an eine geerdete Steckdose an - **fig.7**.

BENUTZUNG

4 • Nehmen Sie Ihren Dampfgenerator in Betrieb

- Schalten Sie den beleuchteten Ein-/Aus-Schalter an - **fig.8**; dieser leuchtet auf. Die grüne Kontrollleuchte auf dem Bedienfeld blinkt.
- Nach etwa einer Minute und regelmäßig während des Gebrauchs pumpt die elektrische Pumpe Ihrer Dampfstation Wasser in den Boiler. Dabei ist ein Geräusch zu hören, das durchaus normal ist.
- Die Dampfstation und das Bügeleisen sind betriebsbereit, sobald die Dampfbereitschaftsanzeige leuchtet und die Temperaturkontrollleuchte des Bügeleisens erloschen ist.



Bei der ersten Benutzung kann es zu einer unschädlichen Rauch- und Geruchsbildung kommen. Dies hat keinerlei Folgen für die Benutzung des Geräts und verschwindet schnell wieder.

5 • Funktion des Bedienfelds

- Die grüne Dampfereitschaftsanzeige blinkt - **fig.8**: Der Boiler heizt auf.
- Die grüne Dampfereitschaftsanzeige leuchtet - **fig.10**: Der Dampfgenerator ist bereit.
- Die rote Kontrollleuchte blinkt - **fig.13**: Der Tank ist leer.
- Die orangefarbene Kontrollleuchte „Entkalken“ oder „Boiler spülen“ - **fig.15** oder **fig.21** (je nach Modell) blinkt: Ihr Kalk-Kollektor/Boiler muss ausgespült werden.

6 • Dampfbügeln

- Stellen Sie den Temperaturregler auf die zu bügelnde Gewebeart - **fig.9**. Siehe nachstehende Tabelle.
- Die Kontrollleuchte des Bügeleisens leuchtet auf. Achtung: Zu Beginn des Bügelns und wenn Sie die Temperatur während des Bügelns verringern, ist das Gerät bereit, wenn die Kontrollleuchte des Bügeleisens erlischt und die grüne Leuchte am Bedienteil konstant leuchtet.
- Wenn Sie die Temperatur des Bügeleisens während des Bügelns erhöhen, können Sie sofort bügeln.

GEWEBEART	EINSTELLUNG DES TEMPERATURREGLEERS
SYNTHETIK (Polyester, Acetat, Acryl, Polyamid)	• 
SEIDE / WOLLE	•• 
LEINEN / BAUMWOLLE	••• 



- **ECO-Funktion** : Ihre Dampfbügelstation besitzt eine ECO-Funktion, die weniger Energie verbraucht und gleichzeitig ausreichend Dampfstoß für effizientes Bügeln garantiert. Drücken Sie hierzu, nachdem Sie das Thermostat Ihres Bügeleisens korrekt eingestellt haben (siehe vorstehende Tabelle), auf die ECO-Taste auf dem Bedienfeld. Die ECO-Funktion kann für alle Gewebearten verwendet werden. Bei sehr dicken oder sehr geknitterten Geweben empfehlen wir jedoch, die ECO-Funktion auszuschalten (indem Sie erneut auf die ECO-Taste drücken), um ein optimales Ergebnis zu garantieren.
- Während des Bügelns schaltet sich die Temperaturkontrollleuchte je nach Heizbedarf ein und aus, ohne dass dies Auswirkungen auf die Nutzung hat.
- Zur Dampfproduktion drücken Sie die unter dem Bügeleisengriff befindliche Dampftaste - **fig.11**. Die Dampfproduktion wird durch Loslassen der Taste unterbrochen.

- Falls Sie Bügelstärke verwenden, sprühen Sie die Stärke immer auf die Rückseite der zu bügelnden Fläche.
- Auffrischen eines Hemds oder Kostüms, das Sie sofort tragen wollen.

Unser Tipp: Bei der ersten Benutzung oder wenn Sie die Dampftaste einige Minuten nicht benutzt haben, müssen Sie diese mehrmals hintereinander drücken - **fig 11**; halten Sie dabei das Bügeleisen von der Wäsche weg. Hierdurch wird das kalte Wasser aus dem Dampfkreislauf entfernt.

Da der austretende Dampf sehr heiß ist, dürfen Sie ein Kleidungsstück niemals an einer Person, sondern nur auf einem Bügel hängend glätten. Für das Aufdampfen anderer Stoffe als Leinen oder Baumwolle halten Sie das Bügeleisen einige Zentimeter entfernt, um Verbrennungen des Materials zu vermeiden.

Einstellen des Temperaturreglers: Ihr Bügeleisen heizt schnell. Bügeln Sie zuerst die Stoffe, die eine niedrige Temperatur erfordern, zum Schluss diejenigen, die eine hohe Temperatur benötigen. Wenn Sie Mischgewebe bügeln, stellen Sie die Bügeltemperatur auf die empfindlichste Faser ein. Betätigen Sie die Dampftaste bei empfindlichen Geweben (•) nur selten, um zu vermeiden, dass evtl. Wassertropfen mit dem Dampf austreten. Wenn Sie Ihr Thermostat auf MIN stellen, heizt Ihr Bügeleisen nicht.

Stellen Sie das Bügeleisen während Bügelpausen niemals auf Ablagen aus Metall; dadurch könnte es beschädigt werden. Stellen Sie es auf die Bügeleisenablage des Gehäuses: Sie besitzt rutschfeste Füße und wurde dafür entwickelt, hohen Temperaturen standzuhalten.

7 • Vertikales Aufdampfen

- Stellen Sie den Temperaturknopf des Bügeleisens auf die Position Max.
- Hängen Sie das Kleidungsstück auf einen Bügel und straffen Sie es mit der Hand.
- Drücken Sie mehrmals auf die Dampftaste - **fig.11** und führen Sie eine Auf- und Abwärtsbewegung aus - **fig.12**.

Beispiele für den Einsatz der Funktion vertikales Aufdampfen :

- Entknittern von empfindlichen Stoffen, die Sie nicht mit dem heißen Bügeleisen in Kontakt bringen wollen, auf dem Bügel.

8 • Trockenbügeln

- Nicht die Dampftaste betätigen.

9 • Befüllen des Wassertanks während der Benutzung

- Sie haben keinen Dampf mehr und die Kontrollleuchte „Wassertank leer“ blinkt - **fig.13**: Der Wassertank ist leer.
- Ziehen Sie den abnehmbaren Wassertank an seinem Griff heraus (er befindet sich am Vorderende des Dampfgenerators) - **fig.14** und füllen Sie ihn bis zur Maximalmarkierung mit Wasser - **fig.5**.

Übergelaufene Flüssigkeit gleich entfernen.

- Setzen Sie ihn wieder richtig in sein Fach ein, bis er hörbar einrastet. Drücken Sie die „Restart“-Taste auf dem Bedienfeld, die rote Kontrollleuchte erlischt.
- Der Dampfgenerator und das Bügeleisen sind bereit, wenn die Dampfbereitschaftsanzeige leuchtet und die Kontrollleuchte des Bügeleisens aus ist.

10 • Aufbewahrung Ihres Dampfgenerators

- Schalten Sie den Dampfgenerator am Schalter aus und ziehen Sie den Netzstecker. Stellen Sie das Bügeleisen auf die Ablage des Dampfgenerators. Drücken Sie den Haltebügel auf das Bügeleisen, bis er einrastet. Ihr Bügeleisen wird so sicher auf dem Gehäuse befestigt (je nach Modell) - **fig 1**. Falten Sie den Schlauch einmal. Legen Sie den Dampfschlauch in sein Fach. Rollen Sie das Elektrokabel auf und befestigen Sie es mit dem Klettverschluss.
- Lassen Sie den Dampfgenerator mindes-

tens eine Stunde abkühlen, bevor Sie ihn in einem Schrank oder an einem engen Ort verstauen. Sie können Ihren Dampfgenerator ganz sicher verstauen.

INSTANDHALTUNG UND REINIGUNG

11 • Die Reinigung Ihres Dampfgenerators

Halten Sie das Bügeleisen bzw. das Gehäuse nie unter fließendes Wasser. Verwenden Sie für die Sohle oder den Wassertank weder ein Reinigungsmittel noch einen Entkalker.

- Die Sohle : Reinigen Sie die abgekühlte Sohle Ihres Bügeleisens mit einem feuchten Tuch oder einem nicht scheuernden Schwamm.
- Das Gehäuse : Reinigen Sie die Kunststoffteile des Geräts von Zeit zu Zeit mit einem weichen, angefeuchteten Tuch.

12 • Einfaches Entkalken Ihres Dampfgenerators

Benutzen Sie kein Entkalkungsmittel (Essig, industrielle Entkalker,...), um den Boiler auszuspülen, da diese Mittel das Gerät beschädigen könnten. Vor dem Entleeren Ihres Dampfgenerators muss dieser unbedingt mindestens 2 Stunden lang abkühlen, um jedes Verbrennungsrisiko auszuschließen.

Modelle mit Kalk-Kollektor

- Um die Lebensdauer Ihres Dampfgenerators zu verlängern und Kalkabsonderungen zu vermeiden, ist Ihr Dampfgenerator mit einem integrierten Kalk-Kollektor ausgestattet. Dieser Kalk-Kollektor befindet sich im Boiler und nimmt automatisch den dort entstehenden Kalk auf.

Das Funktionsprinzip:

- Wenn die orangefarbene Kontrollleuchte „Calc-Away-System“ - **fig.15** auf der Bedienfläche blinkt, bedeutet das, dass der Kalk-Kollektor ausgespült werden muss.
- Nehmen Sie, sobald der Dampfgenerator komplett abgekühlt ist, die Abdeckung des Kalk-Kollektors ab - **fig.16**.

VORSICHT! Diese Maßnahme darf nur vorgenommen werden, wenn der Dampfgenerator seit mindestens zwei Stunden ausgesteckt und völlig abgekühlt ist.

Zur Durchführung dieser Maßnahme muss der Dampfgenerator in der Nähe eines Spülbeckens aufgestellt werden, da beim Öffnen des Geräts Wasser aus dem Behälter austreten kann.

- Schrauben Sie den Kalk-Kollektor vollständig ab und entfernen Sie ihn vom Gehäuse. Er enthält den im Boiler angefallenen Kalk - **fig.17**.
- Zur gründlichen Reinigung des Kalk-Kollektors muss dieser nur unter fließendem Wasser ausgespült werden, um den in ihm angesammelten Kalk zu entfernen - **fig.18**.
- Setzen Sie den Kalk-Kollektor wieder in den Boiler ein und schrauben Sie ihn gut fest, um zu garantieren, dass er dicht ist - **fig.19**.
- Befestigen Sie die Abdeckung des Kalk-Kollektors wieder - **fig.20**.

Drücken Sie bei der nächsten Benutzung die unter dem Bedienfeld befindliche „Restart“-Taste, um die orangefarbene Kontrollleuchte „Calc-Away-System“ auszuschalten.

Zusätzlich zu dieser regelmäßigen Wartung wird empfohlen, den Behälter alle 6 Monate oder nach je 25 Anwendungen komplett auszuspülen.

- Überprüfen Sie, ob der Dampfgenerator abgekühlt und seit mehr als 2 Stunden ausgesteckt ist.
- Stellen Sie den Dampfgenerator auf den Rand Ihres Spülbeckens und das Bügeleisen auf seine Ferse daneben.
- Entfernen Sie die Abdeckung des Kalk-Kollektors und schrauben Sie den Kalk-Kollektor ab - **fig.16-17**.
- Halten Sie Ihren Dampfgenerator geneigt und füllen Sie den Boiler mit Hilfe einer Karaffe mit ¼ Liter Leitungswasser - **fig.24**.
- Schwenken Sie den Behälter kurz, leeren Sie ihn dann über dem Spülbecken komplett aus - **fig.25-26**.
- Setzen Sie den Kalk-Kollektor wieder an seinen Platz, indem Sie ihn komplett einschrauben, damit er richtig dicht ist - **fig.19**.
- Setzen Sie die Abdeckung des Kalk-Kollektors wieder an ihren Platz - **fig.20**.

Modelle ohne Kalk-Kollektor ☼

- Um die Lebensdauer Ihres Dampfgenerators zu verlängern und Kalkabsonderungen zu vermeiden, ist Ihr Dampfgenerator mit einer orangefarbenen Kontrollleuchte „Boiler spülen“ ausgestattet, die zu blinken beginnt, sobald das Gerät gereinigt werden muss. - **fig.21.**
- Wenn die orangefarbene Kontrollleuchte „Boiler reinigen“ blinkt, können Sie ganz normal weiterbügeln, sollten aber nicht vergessen, Ihren Boiler vor der nächsten Benutzung auszuspülen.

VORSICHT! Diese Maßnahme darf nur vorgenommen werden, wenn der Dampfgenerator seit mindestens zwei Stunden ausgesteckt und völlig abgekühlt ist.

- Stellen Sie den Dampfgenerator auf den Rand des Spülbeckens und das Bügeleisen daneben.
- Schrauben Sie die Verschlusskappe des Boilers eine Viertelumdrehung nach links - **fig.22.**
- Schrauben Sie den Verschluss mit Hilfe eines Geldstücks vorsichtig vom Druckbehälter ab - **fig.23.**

- Halten Sie den Generator in einer nach oben geneigten Position und füllen Sie mit einer Kanne 1/4 Liter Leitungswasser in den Boiler - **fig.24.**
- Schütteln Sie den Dampfgenerator einige Male - **fig.25** und entleeren Sie ihn über Ihrem Spülbecken - **fig.26.**
- Für ein optimales Reinigungsergebnis empfehlen wir, diesen Vorgang zweimal durchzuführen.
- Schrauben Sie den Verschluss wieder auf den Boiler und ziehen Sie ihn mit Hilfe einer Münze fest an - **fig.27.**
- Setzen Sie die Verschlusskappe des Boilers wieder auf die Verschlusschraube - **fig.28.**

Drücken Sie bei der nächsten Benutzung des Geräts die „Restart“-Taste, um die orangefarbene Kontrollleuchte auszuschalten.

Der Dampfgenerator funktioniert ohne den Kalk-Kollektor / Boilerverschluss (je nach Modell) nicht.

Regelmäßiges Entkalken Ihrer Dampfstation hilft, deren Dampfleistung langfristig zu erhalten.

EIN PROBLEM MIT IHREM DAMPFGENERATOR?

Probleme	Mögliche Ursachen	Lösungen
Der Dampfgenerator schaltet sich nicht an oder die Temperaturkontrollleuchte des Bügeleisens und die Betriebskontrollleuchte leuchten nicht auf.	Das Gerät ist nicht angeschlossen.	Prüfen Sie, ob das Gerät korrekt an den Stromkreislauf angeschlossen ist.
Aus den Öffnungen in der Sohle fließt Wasser	Sie verwenden zu oft Dampf, wenn das Bügeleisen noch nicht heiß genug ist.	Überprüfen Sie die Einstellung des Thermostats. Betätigen Sie die Dampftaste erst, nachdem sich die Kontrollleuchte des Bügeleisens ausgeschaltet hat. Stimmen Sie die Benutzungshäufigkeit des Dampfknopfes auf die Einstellung des Thermostats ab (siehe § 6).
	Das Wasser kondensiert in der Leitung, da sie zum ersten Mal mit Dampf bügeln oder die Dampffunktion seit einiger Zeit nicht mehr benutzt wurde.	Betätigen Sie die Dampftaste fern von Ihrer Bügelwäsche, bis Dampf austritt.
Wasserstreifen erscheinen auf der Wäsche.	Ihr Bügeltisch ist mit Wasser durchtränkt, weil Ihr Bügeltisch nicht für die Leistung eines Generators geeignet ist.	Überprüfen Sie, ob Ihr Bügeltisch geeignet ist (Gitterfläche),

Probleme	Mögliche Ursachen	Lösungen
Weiß gefärbtes Wasser läuft aus den Dampföchern.	Aus Ihrem Boiler tritt Kalk aus, weil er nicht regelmäßig gereinigt wird.	Je nach Modell: - Spülen Sie den Kalk-Kollektor aus, sobald die Kontrollleuchte „Calc-Away-System“ blinkt. - Spülen Sie den Kalk-Kollektor aus, sobald die Kontrollleuchte „Boiler spülen“ zu blinken beginnt. Wenn Ihr Wasser sehr hart ist, muss diese Maßnahme öfter vorgenommen werden.
Braun gefärbtes Wasser läuft aus den Dampföchern und verfärbt die Wäsche.	Sie verwenden chemische Entkalkungsmittel oder Zusatzstoffe im Bügelwasser.	Geben Sie kein derartiges Produkt in den Wasserbehälter (siehe § 2). Wenden Sie sich an eine autorisierte Kundendienststelle
Die Sohle ist verschmutzt oder braun. Sie kann Flecken auf der Wäsche hinterlassen.	Sie bügeln mit zu hoher Temperatur.	Beachten Sie unsere Hinweise zur Bügeltemperatur.
	Ihre Wäsche wurde nicht ausreichend gespült oder Sie haben ein neues Kleidungsstück gebügelt, ohne es vorher zu waschen.	Vergewissern Sie sich, dass Ihre Wäsche ausreichend gespült wurde, so dass auch Seifenreste oder chemische Produktreste entfernt wurden.
	Sie benutzen Stärke.	Sprühen Sie die Stärke nur auf die Rückseite der zu bügelnden Fläche.
Es kommt kein oder nur wenig Dampf.	Der Wassertank ist leer (die rote Kontrollleuchte blinkt).	Füllen Sie den Wassertank auf und drücken Sie auf die „Restart“-Taste auf dem Bedienfeld.
	Die Temperatur der Bügelsohle ist auf die maximale Temperatur eingestellt.	Der Dampfgenerator funktioniert normal, aber der Dampf ist sehr heiß und trocken; daher ist er kaum sichtbar.
	Der Wassertank ist nicht richtig eingesetzt.	Setzen Sie ihn wieder fest ein, bis er hörbar einrastet.
Aus dem Kalk-Kollektor / Boilerverschluss (je nach Modell) tritt Dampf aus.	Der Kalk-Kollektor/Boilerverschluss (je nach Modell) wurde nicht fest genug angezogen.	Ziehen Sie den Kalk-Kollektor / Boilerverschluss fest, nachdem Sie den Generator 2 Stunden abkühlen haben lassen.
	Die Dichtung des Kalk-Kollektors/Boilerverschlusses (je nach Modell) ist beschädigt.	Wenden Sie sich an eine autorisierte Kundendienststelle.
	Das Gerät ist defekt	Verwenden Sie den Generator nicht mehr und wenden Sie sich an eine autorisierte Kundendienststelle.
Die rote Kontrollleuchte „Wassertank leer“ blinkt.	Sie haben die „Restart“-Taste nicht gedrückt.	Drücken Sie auf die „Restart“-Taste, bis die Kontrollleuchte erlischt.
Unten am Gerät tritt Dampf oder Wasser aus.	Das Gerät ist defekt.	Verwenden Sie den Generator nicht mehr und wenden Sie sich an eine autorisierte Kundendienststelle.
Die orange Kontrollleuchte „Calc-Away-System“ oder „Boiler spülen“ (je nach Modell) blinkt.	Sie haben die „Restart“-Taste nicht gedrückt.	Drücken Sie auf die „Restart“-Taste auf dem Bedienfeld, bis die Kontrollleuchte erlischt.

Falls Sie die Ursache des Defekts nicht finden können, wenden Sie sich an eine autorisierte ROWENTA-Kundendienststelle. ROWENTA gewährleistet eine vertragliche Garantie von 1 Jahr ab Kaufdatum auf den Boiler, außer die Gesetzgebung Ihres Landes sieht etwas Anderes vor.

www.rowenta.com

PLEASE REFER TO SAFETY INSTRUCTIONS AT THE BEGINNING OF THIS BOOKLET BEFORE USING YOUR APPLIANCE.

EN

DESCRIPTION

- | | |
|--|--|
| <ol style="list-style-type: none"> 1. Iron handle 2. Steam trigger 3. Iron temperature control dial 4. Base unit 5. Precision tip 6. Safety lock (to hold the iron onto the base unit)* 7. Removable 1.4L water tank 8. Tank filling shutter 9. "Calc away system" scale collector or "boiler rinse" cap cover * 10. Electric cord storage (Velcro) 11. Iron rest 12. Iron temperature control light | <ol style="list-style-type: none"> 13. Steam cord 14. Steam cord storage clip 15. "Calc Away System" scale collector* 16. Control panel <ol style="list-style-type: none"> a. Steam ready light b. ECO button c. Restart button d. "Calc Away System" indicator or "boiler rinse" indicator * e. "Water tank empty" light 17. On/Off switch |
|--|--|

* according to model

PREPARATION

1 • Safety lock (according to model)

- Your steam generator is equipped with a safety lock that holds the iron on to the base unit in order to facilitate transport and storage:
- Pull up – **fig. 1.**
- Push down – **fig. 2.**

The safety lock allows you to carry your steam generator by the iron handle:

- place the iron on the iron rest of the steam generator and lock it into place (you will hear an audible "click" sound) – **fig. 1.**
- Hold the iron by its handle in order to transport your steam generator - **fig. 3.**

2 • Water recommendations

Tap water

- Rowenta steam generators are designed to be used with **UNTREATED TAP WATER**. If your water is very hard, Rowenta recommends mixing half untreated tap water with half distilled water which reduces the hardness.

Softened water :

- There are many types of household water softeners and the water from many of them is perfectly acceptable for use in

the steam generator. However, some types of softeners, particularly those that use chemicals such as salt, can cause the appliance to leak or spit during use, this is notably the case with filtering jugs. Therefore we would not recommend using this type of water.

- If you experience this type of problem, we recommend that you try using untreated tap water or store-bought distilled water which can be mixed 50% distilled with 50% untreated tap water. Once you have changed water it will take several uses to correct the problem. Rowenta recommends trying the steam function for the first time on an old towel or cloth that can be discarded to avoid potentially damaging your clothes.

Always remember :

- Heat concentrates the elements in water during evaporation. The types of water listed below may contain organic waste, mineral or chemical elements that can cause spitting, brown staining or premature wear of the appliance: water from clothes dryers, scented or softened water, water from refrigerators, batteries, air conditioners, rain water, boiled, filtered or bottled water. These types of water should not be used in your ROWENTA steam generator.

3 • Preparing your steam generator

- Place the steam generator on a flat, stable, horizontal and heat-resistant surface.
- Lift the removable water tank (located at the front of the steam generator) pressing on the lock screw located on the tank handle – **fig. 4**.
- Fill the tank with untreated tap water, taking care not to exceed the maximum level - **fig. 5**.
- Slide the tank back into its housing until it “clicks” into place.
- Unwind the electrical power cord it completely and remove the steam cord from its housing- **fig.6**.
- Plug your steam generator into a mains socket with an earth pin- **fig.7**.

USE

4 • Switching on your steam generator

- Press on the on / off switch - **fig. 8**, it begins flashing. The green light located on the control panel flashes
- When starting, and regularly while it is being used, your steam generator's electric pump injects water into the boiler. It makes a noise but this is quite normal.
- The steam generator and the iron are ready for use when the steam indicator light is on and the iron light goes out.

The first time the appliance is used, there may be some fumes and a slight smell this is not harmful and will quickly disappear.



5 • Operating the control panel

- Flashing green light - **fig. 8** : the water is heating up in the boiler.
- Continuous green light - **fig. 10** : steam is ready for use.
- Flashing red light - **fig. 13** : the tank is empty.
- The “Calc Away System” or the “boiler rinse” orange indicator flashes - **fig. 15**

or **fig. 21** (according to model) : the collector / boiler needs to be rinsed.

6 • Using your steam generator

- Place the iron's temperature control - **fig. 9** to the type of fabric to be ironed (see table below).
- The iron temperature control light turns on. Important: whenever you start using your iron and whenever you reduce the temperature during use, the iron is ready for use when its indicator light goes out and when the green light located on the control panel comes on and remains on.
- During use, when you increase the temperature of the iron, you can start ironing immediately.

TYPE OF FABRIC	SETTING TEMPERATURE
SYNTHETICS (Polyester, Acetate, Acrylic, Polyamide)	• 
SILK / WOOL	•• 
COTTON / LINEN	••• 



- **ECO Mode:** Your steam generator has an ECO mode function which uses less power whilst still guaranteeing a sufficient steam output for you to iron your garments properly.

In order to use this function, once the thermostat of your iron has been correctly set (see table above), press on the ECO button located on the control panel.

The ECO mode can be used on all types of fabrics, nevertheless for very thick or very creased fabrics we recommend that you deactivate ECO mode (by pressing the ECO button again) to guarantee the best results.

- During ironing the iron indicator light switches on and off according to heating requirements but this has no effect on use.

- To obtain steam, press on the steam control button beneath the iron handle and keep it pressed - **fig. 11**. The steam will stop when you release the button.
- Always spray starch on the reverse side of the fabric to be ironed.

Recommendations: To prime the steam circuit, either before using the iron for the first time, or if you have not used the steam function for a few minutes, press the steam control button several times in a row – **fig.11**, holding the iron away from your clothes. This will enable any cold water to be removed from the steam circuit.

Iron temperature control setting: Your iron is quick to heat up so start with fabrics to be ironed at a low temperature and finish with those which need higher temperatures. Mixed fibre fabrics: set the ironing temperature to the setting for the most delicate fabric. For delicate fabrics (•), press the steam control button (under the handle of the iron) intermittently to avoid any water droplets appearing with the steam. If you set your thermostat to “min”, the iron will not become hot.

When taking a break from ironing, never place the iron on a metal rest plate, which could damage the iron rest plate of the unit. It is equipped with non-slip pads and has been designed to withstand high temperatures.

7 • Vertical steam ironing

- Set the temperature of the iron to the max position.
- Hang the garment on a coat hanger and hold the fabric slightly taut with one hand.
- Press repeatedly on the steam - **fig.11** control button (beneath the iron handle) moving the iron from top to bottom - **fig. 12**.

Examples of how to use the vertical steaming function:

- Removing creases directly on hangers from delicate fabrics that you do not want to bring into contact with the hot iron.
- Refreshing a shirt or a suit just before putting it on.

EN

As steam is very hot: never attempt to remove creases from a garment while it is being worn, always hang garments on a coat hanger. For fabrics other than linen or cotton, hold the iron a few centimetres from the garment to avoid burning the fabric.

8 • Dry ironing

- Do not press the steam control button.

9 • Fill the water tank again

- When there is no more steam and the “Water tank empty” light flashes - **fig. 13**: the water tank is empty.
- Remove the water tank using the handle (on the front of the steam generator) - **fig. 14** and fill it - **fig. 5** do not fill above the Max. level.

If this occurs, remove the excess water.

- Push the water tank into position until it “clicks” into place. Press the Restart button located on the control panel. The red light turns off.
- The steam generator and the iron are ready for use when the steam indicator light is on and the iron temperature control light goes out.

10 • Storing the steam generator

- Turn off the appliance and unplug it. Place the iron on the iron rest on the steam generator. Lock the iron onto the base unit by pressing it until you hear an audible “click”, so your iron is secure (according to model) – **fig 1**. Fold the steam cord in two and place it in its housing. Wind up the power cord and attach it with the velcro.

- Leave the steam generator to cool for at least one hour before putting it away if it is to be stored in a cupboard or confined space. You can then store your steam generator safely.

MAINTENANCE AND CLEANING

11 • Cleaning the generator

Do not use any cleaning or descaling products for cleaning the soleplate or the base-unit. Never hold the iron or the base unit under the tap.

- The iron soleplate: Clean the soleplate of your iron when it is cool with a damp cloth or a non-abrasive sponge.
- The base unit: Clean the plastic parts of the appliance occasionally with a soft cloth.

12 • Easy descaling of your steam generator

Do not use any descaling substances (vinegar, industrial descaling products, etc.) when rinsing the scale collector: they could damage it. Before emptying your steam generator, it must always be left to cool for 2 hours to avoid any risks of scalding.

For models with scale collector. 

- To extend the life of your steam generator and avoid scale on your ironing, your steam generator is equipped with a built-in scale collector. This collector, located in the boiler, automatically removes the scale that forms inside.

Operation:

- An orange "Calc-Away System" light located - **fig. 15** on the control panel starts flashing to tell you that the scale collector needs rinsing.
- Once the steam generator has cooled completely, remove the scale collector cover - **fig. 16**.

IMPORTANT! This operation must not be carried out unless the steam generator has been unplugged for at least two hours and has cooled down completely.

To carry out this operation, the steam generator must be close to a sink as water may come out of the tank when it is opened.

- Unscrew the scale collector and remove it from the housing; it contains the scale that has built up in the tank - **fig. 17**.
- To clean the collector properly, just rinse it under running water to remove the scale it contains - **fig. 18**.
- Put the collector back into its housing and screw it in completely to keep it watertight - **fig. 19**.
- Put the scale collector cover back on - **fig. 20**.

The next time you use your iron, press the "Restart" button on the control panel to turn off the orange "Calc-Away System" light.

In addition to this regular maintenance procedure, we recommend that you rinse the boiler completely once every 6 months, or once every 25 times you use your steam generator.

- Make sure that the steam generator has been unplugged and allowed to cool for at least 2 hours.
- Place the steam generator on the edge of your sink and the iron to one side, on its heel.
- Remove the collector cover and unscrew the scale collector - **fig. 16-17**.
- Hold your steam generator at an angle and use a jug to fill the boiler with 1/4 litre of tap water.- **fig. 24**.
- Shake the base unit for a few seconds then empty it completely into the sink.- **fig. 25-26**.
- Fit the collector back in its housing and screw it on tightly to ensure it is watertight but do not overtighten it - **fig. 19**.
- Put the scale collector cover back in place.- **fig. 20**.

Models without scale collector ☼

- To prolong the life of your steam generator and prevent the release of scale on to your ironing, your steam generator is fitted with an orange "Boiler rinse" light that flashes on the control panel when you need to drain the appliance - **fig. 21**.
- If the orange "boiler rinse" warning light flashes, you can continue ironing normally but remember to rinse the boiler before you use it again.

IMPORTANT! This operation must not be carried out unless the steam generator has been unplugged for at least two hours and has cooled down completely.

- Place the steam generator on the edge of your sink, with the iron placed to one side, standing on its heel.
- Unscrew the boiler rinse cap cover anti clockwise for a quarter of a turn - **fig. 22**.
- Using a coin, gently unscrew the boiler rinse cap - **fig. 23**.
- Holding the steam generator in a tilted position, and using a jug, fill the boiler with ¼ litre of untreated tap water - **fig. 24**.

- Shake the base unit for a few moments - **fig. 25** and then empty it completely into your sink - **fig. 26**.
- To obtain the best results, we recommend that this operation is done twice.
- Screw back and tighten up the boiler rinse cap with a coin - **fig. 27**.
- Put the boiler rinse cap cover back in place - **fig. 28**.

The next time you use the generator press the "restart" button to turn off the orange light.

The steam generator does not work without the scale collector / boiler rinse cap (according to model).

Regular descaling of your steam generator helps to maintain its steam performance over time

EN

IS THERE A PROBLEM?

Problems	Possible Causes	Solutions
The steam generator does not switch on or the iron indicator and ON/OFF indicator do not switch on.	The appliance is not switched on.	Check that your appliance is correctly plugged in and press the illuminated on/off switch.
Water runs through the holes in the soleplate.	You use steam too frequently when your iron is not hot enough.	Wait for the thermostat light to go out before activating the steam button. Adjust the frequency of use of the steam trigger to match the position of the thermostat (see § 6).
	Water has condensed in the pipes because you are using steam for the first time or you have not used it for some time.	Press on the steam control button away from your ironing board until the iron produces steam.

Problems	Possible Causes	Solutions
Water streaks appear on the linen.	When taking a break from ironing, if your ironing board cover is soaked with water it is not suited to the power of a steam generator.	Check that your ironing board is suitable. A mesh type ironing board must be used avoid condensation.
White streaks come through the holes in the soleplate.	Your boiler has a build-up of scale because it has not been rinsed out regularly.	Depending on model: - Rinse the collector when the "Calc-Away System" indicator flashes. - Rinse the boiler when the "Boiler rinse" light flashes. If your water is very hard, rinse it more often.
Brown streaks come through the holes in the soleplate and stain the linen.	You are using chemical descaling agents or additives in the water for ironing.	Never add this type of product to the water tank (see § 2). Contact an Approved Service Centre.
The soleplate is dirty or brown and may stain the linen.	You are ironing at too high a temperature.	See our recommendations regarding temperature control setting.
	Your linen is not rinsed sufficiently or you have ironed a new garment before washing it.	Ensure linen is rinsed thoroughly to remove any soap deposits or chemicals on new garments which may be sucked up by the iron.
	You are using starch.	Always spray starch on the reverse side of the fabric to be ironed.
There is no steam or there is little steam.	The water tank is empty (red light flashing).	Fill the water tank and press the "Restart" button on the control panel.
	The soleplate temperature is set to the maximum.	The generator is working but steam is very hot and dry. As a result, it is less visible.
	The water tank is not correctly fitted into its housing.	Push it into position until it "clicks" into place.
Steam comes out from around the collector cover/boiler rinse cap (according to model).	The collector/cap (according to model) is not tight enough.	Tighten the collector/cap after having let the appliance cool for 2 hours.
	The seal of the collector/cap (according to model) is damaged.	Contact an Approved Service Centre.
	The generator is faulty.	Stop using the generator and contact an Approved Service Centre.
The red "water tank empty" light flashes.	You did not press the "Restart" button.	Press the "Restart" button on the control panel until the indicator goes out.
Steam or water escapes under the appliance.	The generator is faulty.	Stop using the generator and contact an Approved Service Centre.
The orange "Calc-Away System" or "Boiler rinse" (according to the model) light is flashing.	You did not press the "Restart" button.	Press the "Restart" button on the control panel until the indicator goes out.

If you have any product problems or queries with your product, please telephone our Customer Relations team on:
0845 602 1454 (UK) - (01) 677 4003 (ROI)

Consult our web site: www.rowenta.co.uk

MERCI DE VOUS RÉFÉRER AUX CONSIGNES DE SÉCURITÉ AU DÉBUT DE CETTE NOTICE AVANT D'UTILISER VOTRE APPAREIL.

DESCRIPTION

- | | |
|--|---|
| <ol style="list-style-type: none"> 1. Poignée du fer 2. Gâchette vapeur 3. Bouton de réglage de la température du fer 4. Boîtier 5. Pointe précision 6. Safety lock (verrouillage du fer sur le boîtier)* 7. Réservoir d'eau amovible 1,4 L 8. Volet de remplissage du réservoir 9. Cache collecteur de tartre ou bouchon de vidange* 10. Rangement cordon électrique (Velcro) | <ol style="list-style-type: none"> 11. Plaque repose-fer 12. Voyant du fer 13. Cordon vapeur 14. Rangement cordon vapeur 15. Calc Away system* 16. Tableau de bord <ol style="list-style-type: none"> a. Voyant vapeur prête b. Touche ECO c. Touche restart d. Voyant Calc away system ou vidange de la chaudière* e. Voyant réservoir vide 17. Interrupteur marche/arrêt |
|--|---|

FR

* selon modèle

PRÉPARATION

1 • Safety lock (selon modèle)

- Votre centrale vapeur est équipée d'un arceau de maintien du fer sur le boîtier avec verrouillage pour faciliter le transport et le rangement :
 - Verrouillage - **fig.1.**
 - Déverrouillage - **fig.2.**
- Pour transporter votre centrale vapeur par la poignée du fer :
- posez le fer sur la plaque repose-fer de la centrale vapeur et rabattez l'arceau de maintien sur le fer jusqu'à l'enclenchement du verrouillage (identifié par un "clic" sonore) - **fig.1.**
 - Saisissez le fer par la poignée pour transporter votre centrale vapeur - **fig.3.**

2 • Quelle eau utiliser ?

L'eau du robinet

- Votre appareil a été conçu pour fonctionner avec l'eau du robinet. Si votre eau est très calcaire, mélangez 50% d'eau du robinet et 50% d'eau déminéralisée du commerce.
- Dans certaines régions de bord de mer, la teneur en sel de votre eau peut être élevée. Dans ce cas, utilisez exclusivement de l'eau déminéralisée.

Adoucisseur

- Il y a plusieurs types d'adoucisseurs et l'eau de la plupart d'entre eux peut être utilisée dans la centrale vapeur. Cependant, certains adoucisseurs et particulièrement ceux qui utilisent des produits chimiques comme le sel, peuvent provoquer des coulures blanches ou brunes, c'est notamment le cas des carafes filtrantes.
- Si vous rencontrez ce type de problème, nous vous recommandons d'essayer d'utiliser de l'eau du robinet non traitée ou de l'eau en bouteille.
- Une fois l'eau changée, plusieurs utilisations seront nécessaires pour résoudre le problème. Rowenta recommande d'essayer la fonction vapeur pour la première fois sur une vieille serviette ou un vieux vêtement qui peuvent être jetés afin d'éviter d'endommager vos vêtements.

Souvenez-vous :

- Les eaux de pluie ou contenant des additifs (comme l'amidon, le parfum ou l'eau des appareils ménagers) ne peuvent pas être utilisées. De tels additifs peuvent affecter les propriétés de la vapeur et à haute température peuvent former des dépôts dans la chambre à vapeur ce qui pourra tâcher votre linge.

3 • Préparez votre centrale vapeur

- Placez la centrale vapeur sur un emplacement stable et horizontal ne craignant pas la chaleur.
- Retirez le réservoir d'eau amovible (situé à l'avant de la centrale vapeur) à l'aide de la poignée - **fig.4**.
- Remplissez le réservoir d'eau sans dépasser le niveau Max. - **fig.5**.
- Remettez-le bien à fond dans son logement jusqu'au "clic".
- Déroulez complètement le cordon électrique et sortez le cordon vapeur de son rangement - **fig.6**.
- Branchez votre centrale vapeur sur une prise électrique de type «terre» - **fig.7**.

UTILISATION

4 • Mettez votre centrale vapeur en marche

- Appuyez sur l'interrupteur lumineux marche/arrêt - **fig.8**, il s'allume. Le voyant vert situé sur le tableau de bord clignote.
- Après une minute environ, et régulièrement à l'usage, la pompe électrique équipant votre appareil injecte de l'eau dans la chaudière. Cela génère un bruit qui est normal.
- La centrale vapeur et le fer sont prêts à repasser quand le voyant vapeur est allumé et le voyant du fer éteint.

Durant la première utilisation, il peut se produire un dégagement de fumée et une odeur sans nocivité. Ce phénomène sans conséquence sur l'utilisation de l'appareil disparaîtra rapidement.



5 • Fonctionnement du tableau de bord

- Voyant vert clignote - **fig.8** : la chaudière chauffe.
- Voyant vert allumé - **fig.10** : la vapeur est prête.
- Voyant rouge clignote - **fig.13** : le réservoir est vide.
- Voyant orange "Calc-Away System" -ou "Vidange de la chaudière" - **fig.15** ou

fig. 21 (selon modèle) clignote : vous devez rincer votre collecteur/chaudière.

6 • Repassez à la vapeur

- Placez le bouton de réglage du thermostat sur le type de tissu à repasser - **fig.9**. Voir le tableau ci-dessous.
- Le voyant du fer s'allume. Attention : au démarrage de la séance et lorsque vous réduisez la température en cours de séance, l'appareil est prêt lorsque le voyant du fer s'éteint et que le voyant vert situé sur le tableau de bord se fixe.
- En cours de séance, lorsque vous augmentez la température du fer, vous pouvez repasser immédiatement.

TISSUS	POSITION DU THERMOSTAT
SYNTHÉTIQUES (Polyester, Acétate, Acrylique, Polyamide)	• 
SOIE / LAINE	•• 
LIN / COTON	••• 



• **Fonction ECO** : Votre centrale vapeur est équipée d'une fonction ECO qui consomme moins d'énergie tout en garantissant un débit vapeur suffisant pour un repassage efficace.

Pour cela, une fois le thermostat de votre fer correctement réglé (cf tableau ci-dessus), appuyez sur la touche Eco située sur le tableau de bord.

La fonction ECO peut être utilisée sur tous les types de tissus, toutefois pour les tissus très épais ou très froissés, nous vous recommandons de désactiver la fonction ECO (en appuyant à nouveau sur la touche ECO) pour garantir un résultat optimal.

• Pendant le repassage, le voyant situé sur le fer s'allume et s'éteint selon les besoins de chauffe, sans incidence sur l'utilisation.

- Pour obtenir de la vapeur, appuyez sur la commande vapeur située sous la poignée du fer - **fig.11**. La vapeur s'arrête en relâchant la commande.
- Si vous utilisez de l'amidon, pulvérisez-le à l'envers de la face à repasser.

Recommandation : Lors de la première utilisation ou si vous n'avez pas utilisé la vapeur depuis quelques minutes, appuyez plusieurs fois de suite sur la commande vapeur - **fig 11** en dehors de votre linge. Cela permettra d'éliminer l'eau froide du circuit de vapeur.

Réglage de la température du fer : votre fer chauffe vite, commencez d'abord par les tissus qui se repassent à basse température, puis terminez par ceux qui demandent une température plus élevée. Si vous repassez des tissus en fibres mélangées, réglez la température de repassage sur la fibre la plus fragile. Si vous souhaitez utiliser la vapeur sur les tissus délicats (•), actionnez très modérément la commande vapeur pour éviter des coulures éventuelles. Si vous mettez votre commande thermostat sur « Min », votre fer ne chauffe pas.

Pendant les pauses de repassage, ne posez jamais le fer sur un repose-fer métallique, ce qui pourrait l'abîmer mais plutôt sur la plaque repose-fer du boîtier : elle est équipée de patins anti-dérapants et a été conçue pour résister à des températures élevées.

7 • Défroissez verticalement

- Réglez le bouton de température du fer sur la position maxi.
- Suspendez le vêtement sur un cintre et tendez légèrement le tissu d'une main.
- Appuyez sur la commande vapeur - **fig.11** par intermittence en effectuant un mouvement de haut en bas - **fig.12**.

Exemples d'utilisation de la fonction défroissage vertical :

- Défroisser sur cintre les tissus délicats que vous ne souhaitez pas mettre en contact avec le fer chaud.
- Rafraîchir une chemise ou un costume juste avant de le porter.

FR

La vapeur produite étant très chaude, ne défroissez jamais un vêtement sur une personne, mais toujours sur un cintre. Pour les tissus autres que le lin ou le coton, maintenez le fer à quelques centimètres afin de ne pas brûler le tissu.

8 • Repassez à sec

- N'appuyez pas sur la commande vapeur.

9 • Remplissez à nouveau le réservoir

- Vous n'avez plus de vapeur et le voyant "réservoir vide" clignote - **fig.13** : le réservoir d'eau est vide.
- Retirez le réservoir d'eau amovible à l'aide de la poignée (située à l'avant de la centrale vapeur) - **fig.14** et remplissez-le - **fig.5** sans dépasser le niveau Max.

En cas de débordement, éliminez le surplus.

- Remettez-le bien à fond dans son logement jusqu'au "clic". Appuyez sur la touche Restart de redémarrage située sur le tableau de bord, le voyant rouge s'éteint.
- La centrale vapeur et le fer sont prêts à repasser quand le voyant vapeur est allumé et le voyant du fer éteint.

10 • Rangez la centrale vapeur

- Eteignez l'interrupteur marche/arrêt et débranchez la prise. Posez le fer sur la plaque repose-fer de la centrale vapeur. Rabattez l'arceau de maintien sur le fer jusqu'au « clic » de verrouillage, votre

fer sera ainsi bloqué en toute sécurité sur son boîtier (selon modèle) - **fig. 1**. Saisissez le cordon, pliez-le en deux. Rangez le cordon vapeur dans son logement. Enroulez le cordon électrique et attachez-le à l'aide du velcro.

- Laissez refroidir la centrale vapeur au moins une heure avant de la ranger si vous devez la stocker dans un placard ou un espace étroit. Vous pouvez ranger votre centrale vapeur en toute sécurité.

ENTRETIEN ET NETTOYAGE

11 • Nettoyez la centrale vapeur

Ne passez jamais le fer ou le boîtier sous l'eau du robinet.

N'utilisez aucun produit d'entretien ou de détartrage pour nettoyer la semelle ou le boîtier.

- La semelle : nettoyez la semelle refroidie de votre fer avec un chiffon humide ou une éponge non abrasive.
- Le boîtier : nettoyez de temps en temps les parties plastiques de l'appareil à l'aide d'un chiffon doux.

12 • Détartrez facilement votre centrale vapeur

N'introduisez pas de produits détartrants (vinaigre, détartrants industriels...) pour rincer la chaudière : ils pourraient l'endommager.

Avant de procéder à la vidange de votre centrale vapeur, il est impératif de la laisser refroidir pendant plus de 2 heures, pour éviter tout risque de brûlure.

Modèles avec collecteur de tartre

- Pour prolonger la durée de vie de votre centrale vapeur et éviter les rejets de tartre, votre centrale vapeur est équipée d'un collecteur de tartre intégré. Ce collecteur, placé dans la chaudière, récupère automatiquement le tartre qui se forme à l'intérieur.

Principe de fonctionnement :

- Un voyant orange "Calc-Away System" clignote - **fig.15** sur le tableau de bord pour vous indiquer qu'il faut rincer le collecteur.
- Une fois la centrale vapeur complètement refroidie, retirez le cache collecteur de tartre - **fig.16**.

ATTENTION ! Cette opération ne doit pas être effectuée tant que la centrale vapeur n'est pas débranchée depuis plus de deux heures et n'est pas complètement froide.

Pour effectuer cette opération, la centrale vapeur doit se trouver près d'un évier car de l'eau peut couler de la chaudière lors de l'ouverture.

- Dévissez complètement le collecteur et retirez-le du boîtier, il contient le tartre accumulé dans la chaudière - **fig.17**.
- Pour bien nettoyer le collecteur il suffit de le rincer à l'eau courante pour éliminer le tartre qu'il contient - **fig.18**.
- Remettez le collecteur dans son logement en le revissant complètement, pour assurer l'étanchéité - **fig.19**.
- Remettez le cache collecteur de tartre en place - **fig.20**.

Lors de la prochaine utilisation appuyez sur la touche "Restart" située sur le tableau de bord pour éteindre le voyant orange "Calc-Away System".

En complément de cet entretien régulier, il est recommandé de procéder à un rinçage complet de la chaudière tous les 6 mois ou toutes les 25 utilisations.

- Vérifiez que la centrale vapeur est froide et débranchée depuis plus de 2H.
- Placez la centrale vapeur sur le bord de votre évier et le fer à côté sur son talon.
- Retirez le cache collecteur et dévissez le collecteur de tartre - **fig.16-17**.
- Maintenez votre centrale vapeur en position inclinée et avec une carafe, remplissez la chaudière d'1/4 de litre d'eau du robinet - **fig.24**.

- Remuez le boîtier quelques instants puis videz-le complètement au dessus de votre évier - **fig.25-26**.
- Remettez le collecteur dans son logement en le revissant complètement pour assurer l'étanchéité - **fig.19**.
- Remettez le cache collecteur de tartre en place - **fig.20**.
- Dévissez le cache du bouchon de vidange en faisant 1/4 de tour vers la gauche - **fig.22**.
- A l'aide d'une pièce de monnaie, dévissez doucement le bouchon de vidange de la chaudière - **fig.23**.
- Maintenez la centrale vapeur en position inclinée, et avec une carafe, remplissez la chaudière d'1/4 de litre d'eau du robinet - **fig.24**.

FR

Modèles sans collecteur de tartre ☼

- Pour prolonger la durée de vie de votre centrale vapeur et éviter les rejets de tartre, votre centrale vapeur est équipée d'un voyant orange "Vidange de la chaudière" qui clignote sur le tableau de bord lorsque vous devez effectuer la vidange de l'appareil - **fig.21**.
- Si le voyant orange "Vidange de la chaudière" clignote, vous pouvez continuer votre séance de repassage normalement, mais pensez à rincer votre chaudière avant la prochaine utilisation.
- Remuez le boîtier quelques instants - **fig.25** puis videz le complètement au-dessus de votre évier - **fig.26**.
- Nous vous conseillons de renouveler cette opération une deuxième fois pour obtenir un bon résultat.
- Revissez et serrez le bouchon de vidange de la chaudière avec la pièce de monnaie - **fig.27**.
- Remettez le cache du bouchon de vidange en place - **fig.28**.

ATTENTION ! Cette opération ne doit pas être effectuée tant que la centrale vapeur n'est pas débranchée depuis plus de deux heures et n'est pas complètement froide.

Lors de la prochaine utilisation, appuyez sur la touche "Restart" pour éteindre le voyant orange.

La centrale vapeur ne fonctionne pas sans le collecteur de tartre / le bouchon de vidange (selon modèle).

- Placez la centrale vapeur sur le rebord de votre évier, et le fer à côté sur son talon.

Un détartrage régulier de votre centrale vapeur aide à maintenir ses performances vapeur dans le temps.

UN PROBLEME AVEC VOTRE GENERATEUR

Problèmes	Causes possible	Solutions
La centrale vapeur ne s'allume pas ou le voyant du fer et l'interrupteur lumineux marche/arrêt ne sont pas allumés.	L'appareil n'est pas sous tension.	Vérifiez que l'appareil est bien branché sur une prise en état de marche et qu'il est sous tension.
L'eau coule par les trous de la semelle.	Vous utilisez trop fréquemment de la vapeur alors que votre fer n'est pas suffisamment chaud.	Vérifiez le réglage du thermostat. Attendez que le voyant du fer soit éteint avant d'actionner la commande vapeur.
	L'eau s'est condensée dans les tuyaux car vous utilisez la vapeur pour la première fois ou vous ne l'avez pas utilisée depuis quelques temps.	Ajustez la fréquence d'utilisation de la gâchette vapeur en fonction de la position du thermostat (cf § 6).
		Appuyez sur la commande vapeur en dehors de votre table à repasser, jusqu'à ce que le fer émette de la vapeur.

Problèmes	Causes possible	Solutions
Des traces d'eau apparaissent sur le linge.	Votre housse de table est saturée en eau car elle n'est pas adaptée à la puissance d'une centrale vapeur.	Assurez-vous d'avoir une table adaptée (plateau grillagé qui évite la condensation).
Des coulures blanches sortent des trous de la semelle.	Votre chaudière rejette du tartre car elle n'est pas rincée régulièrement.	<p>Selon modèle :</p> <ul style="list-style-type: none"> - Rincez le collecteur lorsque le voyant "Calc-Away System" clignote. - Rincez la chaudière lorsque le voyant "Vidange de la chaudière" clignote. <p>Si votre eau est très calcaire, augmentez les fréquences.</p>
Des coulures brunes sortent des trous de la semelle et tachent le linge.	Vous utilisez des produits chimiques détartrants ou des additifs dans l'eau de repassage.	N'ajoutez jamais aucun produit dans le réservoir (voir § 2). Contactez un Centre Service Agréé.
La semelle est sale ou brune et peut tacher le linge.	Vous utilisez une température trop importante.	Reportez-vous à nos conseils sur le réglage des températures.
	Votre linge n'a pas été rincé suffisamment ou vous avez repassé un nouveau vêtement avant de le laver.	Assurez vous que le linge est suffisamment rincé pour supprimer les éventuels dépôts de savon ou produits chimiques sur les nouveaux vêtements.
	Vous utilisez de l'amidon.	Pulvérisez toujours l'amidon sur l'envers de la face à repasser.
Il y a peu ou pas de vapeur.	Le réservoir est vide (voyant rouge clignote).	Remplissez le réservoir d'eau et appuyez sur la touche "Restart" située sur le tableau de bord.
	La température de la semelle est réglée au maximum.	La centrale vapeur fonctionne normalement mais la vapeur, très chaude, est sèche, donc moins visible.
	Le réservoir n'est pas remis à fond dans son logement.	Remettez-le bien à fond dans son logement jusqu'au "clic".
De la vapeur sort autour du collecteur / bouchon (selon modèle).	Le collecteur / bouchon (selon modèle) est mal serré.	Reserrez le bouchon / collecteur après avoir laissé refroidir l'appareil pendant 2 heures.
	Le joint du collecteur / bouchon (selon modèle) est endommagé.	Contactez un Centre Service Agréé.
	L'appareil est défectueux.	N'utilisez plus la centrale vapeur et contactez un Centre Service Agréé.
Le voyant rouge "Réservoir vide" clignote.	Vous n'avez pas appuyé sur la touche "Restart" de redémarrage.	Appuyez sur la touche "Restart" de redémarrage située sur le tableau de bord jusqu'à l'extinction du voyant.
De la vapeur ou de l'eau sortent au-dessous de l'appareil.	L'appareil est défectueux.	N'utilisez plus la centrale vapeur et contactez un Centre Service Agréé.
Le voyant orange "Calc-Away System" ou "Vidange de la chaudière" (selon modèle) clignote.	Vous n'avez pas appuyé sur la touche "Restart" de redémarrage.	Appuyez sur la touche "Restart" de redémarrage située sur le tableau de bord jusqu'à l'extinction du voyant.

S'il n'est pas possible de déterminer la cause d'une panne, adressez-vous à un Centre Service Agréé ROWENTA. ROWENTA assure une garantie contractuelle de 1 an sur l'appareil et de 2 ans sur la chaudière à partir de la date d'achat, sauf législation spécifique à votre pays.

www.rowenta.com

GELIEVE DE VEILIGHEIDSINSTRUCTIES VOORIN DIT BOEKJE TE RAADPLEGEN VOORDAT U UW APPARAAT GEBRUIKT.

BESCHRIJVING

1. Handgreep van het strijkijzer
2. Stoomknop
3. Regelknop voor de temperatuur van het strijkijzer
4. Behuizing
5. Precisiepunt
6. Safety lock (vergrendeling van het strijkijzer op de stoomtank)*
7. Uitneembaar waterreservoir 1,4 L
8. Vulklep van het reservoir
9. Beschermkapje kalkopvangsysteem of afvoerdop*
10. Opbergruimte netsnoer (klittenband)
11. Strijkijzerplateau
12. Controlelampje van het strijkijzer
13. Stoomsnoer
14. Opbergruimte stoomsnoer
15. Antikalk systeem*
16. Bedieningspaneel
 - a. Controlelampje "stoom klaar"
 - b. ECO-stand
 - c. Restart-knop
 - d. Controlelampje "Calc away system" of "stoomtank legen**"
 - e. Controlelampje "reservoir leeg"
17. Aan/uit-schakelaar

* afhankelijk van het model

NL

VOORBEREIDING

1 • Safety lock (afhankelijk van het model)

- Uw stoomgenerator is voorzien van een veiligheidsbeugel op de stoomtank van het strijkijzer met vergrendeling om het apparaat makkelijker te verplaatsen en op te bergen :

- Vergrendeling - **fig.1.**
- Ontgrendeling - **fig.2.**

Om uw stoomgenerator te verplaatsen aan de handgreep van het strijkijzer:

- Plaats het strijkijzer op het strijkijzerplateau van de stoomgenerator en duw de veiligheidsbeugel omlaag op het strijkijzer tot de beugel vastklikt (u hoort een vergrendelingsklik) - **fig.1.**
- Neem het strijkijzer aan de handgreep vast om de stoomgenerator te verplaatsen - **fig.3.**

2• Welk soort water moet u gebruiken ?

Kraanwater

- Uw apparaat is ontwikkeld om te worden gebruikt met kraanwater. Als uw kraanwater erg kalkrijk is, meng dan 50% kraanwater met 50% flessenwater.
- In sommige kustregio's kan het zoutgehalte in uw kraanwater verhoogd zijn. Gebruik in dit geval alleen flessenwater.

Onthardingsmiddel

- Er zijn meerdere soorten onthardingsmiddelen, het water van de meeste soorten kan gebruikt worden voor de stoomgenerator. Bepaalde onthardingsmiddelen en in het bijzonder onthardingsmiddelen met chemische producten zoals zout, kunnen echter witte of bruine vlekken veroorzaken, dit is met name het geval bij de filters.
- Als dit probleem bij u optreedt, raden wij u aan onbehandeld kraanwater of flessenwater te gebruiken.
- Als het water eenmaal gekleurd is, kan het bij de volgende keren dat u het apparaat gebruikt nog gekleurd blijven, het duurt even voordat dit probleem opgelost is. Rowenta raadt u aan de stoomfunctie voor de eerste keer te testen op een gebruikte doek die of een oud kledingstuk dat weggegooid kan worden, om zo beschadiging van uw kleren te voorkomen.

Opgelet :

- Gebruik nooit regenwater of water met toevoegingen (stijfsel, parfum, water van andere huishoudelijke apparaten). Dergelijke toevoegingen kunnen de stoomontwikkeling aantasten en kunnen bij een hoge temperatuur bezinksels in de stoomkamer vormen die uw kleding kan aantasten.

3 • Uw Stoomgenerator voor gebruik klaar maken

- Plaats de stoomgenerator op een stabiel en horizontaal vlak dat ook hittebestendig is.
- Neem het uitneembare waterreservoir met behulp van de greep (voor op de stoomgenerator) uit - **fig.4**.
- Vul het waterreservoir zonder het maximumniveau te overschrijden - **fig.5**.
- Druk hem opnieuw goed op de bodem in zijn behuizing tot u "klik" hoort.
- Rol het snoer geheel uit en haal het stoomsnoer uit zijn opbergvak - **fig.6**.
- Sluit uw stoomgenerator op een geaard stopcontact aan - **fig.7**.

GEBRUIK

4 • Zet uw stoomgenerator aan

- Zet de aan/uit-schakelaar aan - **fig.8**, het controlelampje gaat branden. Het groene lampje op het bedieningspaneel knippert.
- Na ongeveer één minuut, en regelmatig tijdens het gebruik, spuit de elektrische pomp van uw apparaat water in de stoomtank (boiler). Dit veroorzaakt een geluid dat normaal is.
- De stoomgenerator en het strijkijzer zijn voor het strijken gereed wanneer het controlelampje van de stoom aan en het controlelampje van het strijkijzer uit is.

Tijdens het eerste gebruik kan er rook en een geur ontstaan die niet schadelijk zijn. Dit verschijnsel, dat geen gevolgen voor het gebruik van het apparaat heeft, zal snel verdwijnen.

5 • Werking van het bedieningspaneel

- Groen controlelampje knippert - **fig.8** : het water in de stoomtank (boiler) wordt verwarmd.
- Groen controlelampje brandt continu - **fig.10** : de stoom is klaar.
- Rood controlelampje knippert - **fig.13** : het reservoir is leeg.
- Oranje controlelampje "Antikalksysteem" of "stoomtank legen" - **fig.15** of **fig.21** (afhankelijk van het model) knippert: U dient uw kalkopvangsysteem of stoomtank te spoelen.

6 • Stoomgenerator aanzetten

- Zet de temperatuurregelknop op het type stof dat gestreken moet worden - **fig.9**. Zie onderstaande tabel.
- Het controlelampje van het strijkijzer gaat aan. Attentie: bij het aanzetten van het apparaat en wanneer u tijdens het strijken de temperatuur verlaagt, het apparaat is op temperatuur wanneer het controlelampje van het strijkijzer is gedoofd en wanneer het groene lampje op het bedieningspaneel continu brandt.
- Wanneer u de temperatuur van het strijkijzer tijdens het strijken verhoogt, kunt u onmiddellijk strijken.

WEEFSELS	STAND VAN DE TEMPERATUUR-REGELAAR
SYNTHETISCHE STOFFEN (Polyester, Acetaat, Acryl, Polyamide)	• 
ZIJDE / WOL	•• 
LINNEN / KATOEN	••• 



- **ECO-stand** : uw stoomapparaat is uitgerust met een ECO-stand die minder energie verbruikt, terwijl er genoeg stoom ontwikkelt wordt om het strijken effectief te laten verlopen. Zodra de thermostaat van uw strijkijzer goed is ingesteld (zie bovenstaande tabel), drukt u op de ECO-knop op het bedieningspaneel. De ECO-stand kan gebruikt worden voor alle stoftypes, ook voor dikke stoffen of erg gekreukte stoffen. Wij raden u om de ECO-functie te deactiveren (door nogmaals op de ECO-knop te drukken) om een optimaal resultaat te garanderen.
- Tijdens het strijken gaat het controlelampje op het strijkijzer aan en uit, afhankelijk van de verwarmingsbehoeften. Dit heeft geen invloed op de werking.
- Druk op de stoomknop onder de handgreep van het strijkijzer - **fig.11** als u met stoom wilt strijken. De stoomafgifte stopt zodra deze knop wordt losgelaten.

- Indien u stijfsel gebruikt, verstuif het dan op de achterzijde van de stof die u wilt strijken.

Adviezen: Bij het eerste gebruik of wanneer u gedurende enkele minuten geen stoom hebt gebruikt, drukt u verschillende keren achter elkaar op de stoomknop - **fig.11** zonder op het wasgoed te richten. Hierdoor kan het koude water uit het stoomcircuit verwijderd worden

Instelling van de thermostaat van het strijkijzer: uw strijkijzer wordt snel warm, begin eerst met het wasgoed dat met een lage temperatuur gestreken moet worden en eindig met het wasgoed dat met een hogere temperatuur gestreken kan worden. Indien u wasgoed met gemengde vezelsoorten strijkt, stel dan de temperatuur van het strijken in op de meest kwetsbare vezel. Als u de stoom op delicate stoffen (*) wilt gebruiken, drukt u voorzichtig op de stoomknop om eventueel lekken te voorkomen. Als u de thermostaatregelaar op "Min" zet, warmt uw strijkijzer niet op.

Het strijkijzer niet op een metalen plateau plaatsen omdat de zool zou kunnen beschadigen. Zet het strijkijzer liever op het strijkijzerplateau van de stoomtank: deze is voorzien van antislipprofiel en is speciaal ontwikkeld voor hoge temperaturen.

7 • Verticaal gladstrijken

- Zet de temperatuurknop van uw strijkijzer op stand maxi.
- Hang het kledingstuk op een kleeerhanger en trek de stof met één hand een beetje strak.
- Druk dan af en toe op de stoomknop - **fig.11** en beweeg het strijkijzer van boven naar beneden - **fig.12**.

Gebruiksvoorbeelden voor het gebruik van de verticale gladstrijkfunctie :

- Gladstrijken op een kledinghanger van kwetsbare stoffen die u niet rechtstreeks

in contact wilt brengen met het hete strijkijzer.

- Een overhemd of een kostuum net voor het aantrekken oprfrissen.

De vrijkomende stoom is erg heet. Strijk kledingstukken daarom nooit terwijl ze worden gedragen, maar altijd op een kleeerhanger. Voor stoffen anders dan linnen of katoen, houd het strijkijzer enkele centimeters van het kledingstuk om verbranden te voorkomen.

NL

8 • Strijken zonder stoom

- Druk niet op de stoomknop.

9 • Het waterreservoir opnieuw vullen

- De stoom is op en het controlelampje "reservoir leeg" knippert - **fig.13**: het waterreservoir is leeg.
- Neem het uitneembare waterreservoir met behulp van de greep (voor op de stoomgenerator) uit - **fig.14** en vul dit - **fig.5** zonder het Max niveau te overschrijden.

Bij overlopen, verwijdert u de overtollige vloeistof.

- Druk hem opnieuw goed op de bodem in zijn behuizing tot u "klik" hoort. Druk op de Restart-knop op het bedieningspaneel om het apparaat weer op te starten, het rode lampje gaat aan.
- De stoomgenerator en het strijkijzer zijn voor het strijken gereed wanneer het controlelampje van de stoom aan en het controlelampje van het strijkijzer uit is.

10 • De stoomgenerator ophangen

- Zet de aan/uit-schakelaar uit en haal de stekker uit het stopcontact. Plaats het strijkijzer op de daarvoor bestemde plaat van de stoomgenerator. Duw de veiligheidsbeugel omlaag op het strijkijzer tot u een vergrendelingsklik hoort. Het strijkijzer is nu veilig geblokkeerd op de stoomtank (afhankelijk van het model) - **fig.1**. snoer en vouw dit dubbel. Berg de

stoomslang in het daarvoor bestemde vak op. Rol het elektrisch snoer op en bevestig het met behulp van het klittenband.

- Laat de stoomgenerator tenminste een uur afkoelen voordat u het opbergt en ook indien u het in een kast of kleine ruimte opbergt. U kunt uw stoomgenerator nu veilig opbergen.

ONDERHOUDEN EN SCHOONMAKEN

11 • De stoomgenerator schoonmaken

Houd nooit het strijkijzer of de behuizing onder stromend water.

Gebruik geen enkel onderhouds- of ontkalkingsproduct bij het schoonmaken van de strijkzool of de stoomtank.

- De strijkzool : reinig de afgekoelde zool van uw strijkijzer met een vochtige doek of een spons (geen schuurspons).
- De behuizing : maak af en toe de plastic onderdelen met behulp van een droog doekje schoon.

12 • Uw stoomgenerator eenvoudig ontkalken

Doe er geen producten in voor het verwijderen van kalkaanslag (azijn, industriële producten voor het verwijderen van kalkaanslag ...) om de stoomtank te spoelen: zij zouden hem kunnen beschadigen.

Voordat u uw stoomgenerator leegt dient u het apparaat eerst tenminste twee uur af te laten koelen, dit om elk gevaar op verbranden te voorkomen.

Modellen voorzien van kalkopvangsysteem 

- Om de levensduur van uw stoomgenerator te verlengen en het uitstoten van kalk te voorkomen is uw stoomgenerator van een geïntegreerd kalkopvangsysteem voorzien. Dit kalkopvangsysteem verzamelt automatisch de kalk die binnenin de stoomtank wordt gevormd.

Werkingsprincipe :

- Een oranje controlelampje "Antikalk systeem" knippert - fig.15 op het bedieningspaneel om aan te duiden dat u het kalkopvangsysteem moet spoelen.
- Wanneer de stoomgenerator eenmaal geheel is afgekoeld neemt u de dop van het kalkopvangsysteem af - fig. 16.

OPGELET ! U dient dit niet te doen indien de stekker van de stoomgenerator niet tenminste twee uur geleden uit het stopcontact werd getrokken en het apparaat niet geheel afgekoeld is. Om deze handeling uit te voeren dient de stoomgenerator zich in de nabijheid van een spoelbak te bevinden of dat het mogelijk is dat er water uit komt lopen wanneer u het apparaat opent.

- Schroef het opvangsysteem volledig los en verwijder het van de behuizing, het systeem bevat de kalk die in de stoomtank is opgehoopt - fig.17.
- Spoel het opvangsysteem onder stromend water om de kalkaanslag te verwijderen - fig.18.
- Breng het systeem opnieuw in zijn behuizing door hem opnieuw volledig vast te schroeven om de dichtheid te verzekeren - fig.19.
- Plaats de dop van het kalkopvangsysteem terug - fig.20.

Bij het eerstvolgende gebruik moet u op de Restart-knop drukken op het bedieningspaneel om het oranje controlelampje "Calc-Away System" te doen uitgaan.

Spoel de stoomtank om de 6 maanden of na 25 gebruiksbeurten in aanvulling op dit regelmatig onderhoud.

- Controleer of de stoomgenerator is afgekoeld en of de stekker minstens 2u is uitgetrokken.
- Plaats de stoomgenerator op de rand van de gootsteen, met het strijkijzer op zijn achterkant geplaatst.
- Verwijder de dop van het kalkopvangsysteem en schroef het kalkopvangsysteem los - fig.16-17.
- Houd de stoomgenerator schuin en vul de stoomtank met behulp van een kan

- met 1/4 liter kraanwater - **fig.24**.
- Beweeg de tank voorzichtig heen en weer en giet de tank vervolgens in de gootsteen leeg - **fig.25-26**.
- Breng het systeem opnieuw in zijn behuizing en schroef het systeem goed vast om de dichtheid te garanderen - **fig.19**.
- Plaats opnieuw het beschermkapje van het kalkopvangsysteem - **fig.20**.

Modellen zonder kalkopvangsysteem

- Om de levensduur van uw stoomgenerator te verhogen en het afstoten van kalk te voorkomen is uw stoomgenerator uitgerust met een oranje controlelampje "stoomtank legen" dat op het bedieningspaneel gaat knipperen wanneer het tijd is uw apparaat te reinigen - **fig.21**.
- Indien het oranje controlelampje "stoomtank legen" knippert kunt u uw strijkwerk gewoon afmaken, maar denk er wel aan uw stoomtank voor de volgende strijkbeurt uit te spoelen.

OPGELET ! U dient dit niet te doen indien de stekker van de stoomgenerator niet tenminste twee uur geleden uit het stopcontact werd getrokken en het apparaat niet geheel afgekoeld is.

- Plaats de stoomgenerator op de rand van de gootsteen, met het strijkijzer op zijn achterkant geplaatst.

- Schroef het beschermkapje van de afvoerdop een kwartslag naar links - **fig.22**.
- Schroef met behulp van een muntstuk de afvoerdop van de stoomtank voorzichtig los - **fig.23**.
- Houd de stoomgenerator schuin en vul de stoomtank met behulp van een kan met 1/4 liter kraanwater - **fig.24**.
- Beweeg de tank voorzichtig heen en weer en giet de tank vervolgens in de gootsteen leeg - **fig.26**.
- Om een goed resultaat te krijgen, raden wij u aan deze handeling nogmaals uit te voeren.
- Draai de afvoerdop van de stoomtank weer goed en stevig vast met het muntstuk - **fig.27**.
- Plaats opnieuw het beschermkapje van de afvoerdop - **fig.28**.

Druk bij het volgende gebruik op de Restart-knop om het oranje controlelampje te doven.

De stoomgenerator werkt niet zonder kalkopvangsysteem / afvoerdop (afhankelijk van het model).

Ontkalk uw stoomgenerator regelmatig om langer te kunnen genieten van optimale stoomprestaties.

NL

PROBLEMEN MET UW STOOMGENERATOR ?

Problemen	Mogelijke oorzaken	Oplossingen
De stoomgenerator gaat niet aan of het controlelampje van het strijkijzer en de verlichte aan/uitschakelaar branden niet.	Het apparaat is niet aangesloten op het elektriciteitsnet.	Controleer of de stekker in het stopcontact zit en het apparaat aan staat.
Er komt water uit de gaatjes in de strijkzool.	U gebruikt te vaak stoom terwijl uw strijkijzer niet voldoende heet is.	Controleer de afstelling van de thermostaat. Wacht tot het controlelampje van het strijkijzer is gedoofd, voordat u de stoomknop gebruikt.
	Er bevindt zich condenswater in het stoomcircuit, omdat u voor het eerst stoom gebruikt of omdat u een tijd lang geen stoom heeft gebruikt.	

Problemen	Mogelijke oorzaken	Oplossingen
Waterplekken verschijnen op het strijkgoed.	Uw strijkhoes is van water verzadigd want deze is niet aan de kracht van een stoomgenerator aangepast.	Zorg voor een geschikte strijkplank (met rooster om condensatie te voorkomen).
Er druppelt witte vloeistof uit de gaatjes in de strijkzool.	Er komt kalkaanslag uit de stoomtank, omdat hij niet regelmatig is gespoeld.	Afhankelijk van het model : - Spoel het kalkopvangsysteem om wanneer het controlelampje "Calc-Away System" knippert. - Spoel de stoomtank wanneer het controlelampje "stoomtank legen" knippert. Indien uw water bijzonder hard is doet u dit vaker.
Er komt bruine vloeistof uit de gaatjes van de strijkzool wat vlekken op het strijkgoed veroorzaakt.	U gebruikt chemische ont-kalkingsmiddelen of voegt producten toe aan het strijkwater.	Voeg nooit een product aan het water in het reservoir toe (zie §2). Neem contact op met een Erkend Service Center.
De strijkzool is vuil of bruin en kan vlekken veroorzaken op het strijkgoed.	U strijkt op een te hoge temperatuur.	Raadpleeg onze adviezen om de temperatuur te regelen.
	Uw strijkgoed is niet voldoende uitgespoeld of u heeft een nieuw kledingstuk gestreken zonder het van te voren te wassen.	Zorg ervoor dat uw kledingstukken zorgvuldig zijn gespoeld en er geen zeepresten of resten van chemische producten zijn achtergebleven op de nieuwe kledingstukken.
	U gebruikt stijf sel.	Breng stijf sel op de achterzijde van de te strijken stof aan.
Er is geen of nauwelijks stoom.	Het reservoir is leeg (rood controlelampje knippert).	Vul het waterreservoir en druk op de Restart-knop op het bedieningspaneel.
	De temperatuur van de strijkzool is op maximum ingesteld.	De stoomgenerator werkt normaal maar de stoom is zeer heet en droog en bijgevolg onzichtbaar.
	Het reservoir is niet correct in de houder geplaatst.	Druk het onderdeel opnieuw goed tot de bodem in de behuizing tot u "klik" hoort.
Er ontsnapt stoom rond het opvangsysteem / de knop (afhankelijk van het model).	Het opvangsysteem / de knop (afhankelijk van het model) is niet goed vastgedraaid.	Sluit de dop / het opvangsysteem opnieuw nadat u het apparaat gedurende 2 uur hebt laten afkoelen.
	De pakking van het opvangsysteem / de knop (afhankelijk van het model) is beschadigd.	Neem contact op met een Erkend Service Center.
	Het apparaat is defect.	Gebruik de stoomgenerator niet meer en raadpleeg een Erkend Service Center.
Het rode controlelampje "reservoir leeg" knippert.	U heeft niet op de Restart-knop gedrukt.	Druk op de Restart-knop op het bedieningspaneel totdat het controlelampje dooft.
Stoom of water ontsnapt aan de onderkant van het apparaat.	Het apparaat is defect.	Gebruik de stoomgenerator niet meer en raadpleeg een Erkend Service Center.
Het oranje controlelampje "Calc- AwaySystem" of "Stoomtank legen" (afhankelijk van het model) knippert.	U heeft niet op de Restart-knop gedrukt.	U heeft niet op de Restart-knop gedrukt Druk op de Restart-knop op het bedieningspaneel totdat het controlelampje dooft.

Indien het niet mogelijk is om de oorzaak van het defect zelf vast te stellen, richt u dan tot een Erkend ROWENTA Service Center. ROWENTA biedt een contractuele garantie van 1 jaar op het apparaat en twee jaar op de stoomtank vanaf de aankoopdatum, tenzij specifieke wetgeving in uw land.

www.rowenta.com

PRIMA DI UTILIZZARE L'APPARECCHIO CONSULTARE LE ISTRUZIONI DI SICUREZZA RIPORTATE ALL'INIZIO DI QUESTO MANUALE.

DESCRIZIONE

1. Impugnatura
2. Pulsante vapore
3. Termostato
4. Caldaia
5. Punta di precisione
6. Safety lock (fissaggio del ferro sulla caldaia)*
7. Serbatoio estraibile 1,4 L
8. Sportello riempimento serbatoio
9. Coperchio del raccoglitore del calcare o tappo di svuotamento *
10. Avvolgicavo (velcro)
11. Supporto poggiaferro
12. Spia luminosa ferro da stiro
13. Cavo vapore
14. Vano per riporre il cavo vapore
15. Raccoglitore di calcare Calc Away*
16. Quadro comandi
 - a. Spia Pronto vapore
 - b. Pulsante ECO
 - c. Pulsante di riavvio "Restart"
 - d. Spia "Calc away" o "Svuotamento caldaia"*
 - e. Spia "Serbatoio vuoto"
17. Interruttore acceso/spento

* a seconda del modello

IT

PREPARAZIONE

1 • Safety lock (a seconda del modello)

- Questo ferro a caldaia è dotato di un archetto che blocca il ferro sul corpo dell'apparecchio per facilitare il trasporto e lo stoccaggio:
 - Bloccaggio - **fig.1.**
 - Sbloccaggio - **fig.2.**
- Per trasportare il ferro a caldaia tramite l'impugnatura:
- posare il ferro sul supporto poggiaferro della caldaia e abbassare l'archetto sul ferro fino a bloccarlo (segnalato da un "clic") - **fig.1.**
 - utilizzare l'impugnatura del ferro per trasportare il ferro a caldaia - **fig.3.**

2• Che acqua utilizzare?

Acqua di rubinetto

- L'apparecchio è stato progettato per funzionare con acqua di rubinetto. Se l'acqua di rubinetto contiene molto calcare, è necessario creare una miscela composta per il 50% da acqua di rubinetto e per il 50% da acqua demineralizzata reperibile in commercio.
- In alcune regioni litoranee, il contenuto salino dell'acqua può essere molto elevato. In tal caso, utilizzare unicamente acqua demineralizzata.

Addolcitore d'acqua

- Esistono diversi tipi di addolcitori d'ac-

qua e la maggior parte di essi può essere utilizzata nel generatore di vapore. Ciononostante alcuni addolcitori, in particolare quelli che utilizzano prodotti chimici come il sale, possono provocare colature bianche o marroni. E' il caso soprattutto delle brocche filtranti.

- Se si riscontra questo tipo di problema, si consiglia di utilizzare acqua di rubinetto non trattata o acqua in bottiglia.
- Una volta cambiata l'acqua saranno necessari più utilizzi per risolvere il problema. Per il primo utilizzo in modalità vapore si consiglia di utilizzare un panno usato che possa essere gettato via, al fine di evitare danni agli indumenti.

Da ricordare:

- Non utilizzare mai acqua piovana o acqua contenente additivi (come ad esempio amido, profumo o acqua prodotta da altri elettrodomestici). Gli additivi possono alterare le caratteristiche fisiche del vapore e, in presenza di alte temperature, formare depositi nella caldaia in grado di macchiare la biancheria.

3 • Preparare il ferro a caldaia

- Posizionare il ferro a caldaia su una superficie stabile, piana e resistente al calore.
- Rimuovere il serbatoio estraibile (situato sulla parte anteriore del ferro a caldaia) tramite l'impugnatura - **fig.4.**

- Riempire il serbatoio senza superare il livello Max - **fig.5**.
- Riposizionarlo con cura nel suo alloggiamento fino al "clic".
- Svolgere completamente il cavo elettrico ed estrarre il cavo vapore dal suo alloggiamento - **fig.6**.
- Collegare il ferro a caldaia a una presa elettrica con messa a terra - **fig.7**.

UTILIZZO

4 • Avviare il ferro a caldaia

- Premere l'interruttore luminoso acceso/spento - **fig.8**, che si illuminerà. La spia verde sul quadro comandi lampeggia.
- Dopo circa un minuto, e regolarmente durante l'uso, la pompa elettrica di cui è dotato l'apparecchio invia l'acqua nella caldaia. Questa operazione produce un rumore.
- La caldaia e il ferro da stiro sono pronti per la stiratura quando la spia del vapore è accesa e la spia del ferro è spenta.

Durante il primo utilizzo può prodursi una fuoriuscita di fumo o di odore assolutamente innocua. Tale fenomeno non ha nessun effetto sull'utilizzo e scomparirà rapidamente.

5 • Funzionamento del quadro comandi

- Spia verde lampeggiante - **fig.8**: riscaldamento caldaia.
- Spia verde fissa - **fig.10**: il vapore è pronto.
- Spia rossa lampeggiante - **fig.13**: il serbatoio è vuoto.
- Spia arancione "Calc-Away" o "Svuotamento caldaia" - **fig.15** o **fig.21** (a seconda del modello) lampeggiante: è necessario sciacquare il raccogliore del calcare o la caldaia.

6 • Per stirare con il vapore

- Posizionare il termostato in corrispondenza del tipo di tessuto da stirare - **fig.9**. Confrontare la tabella sottostante.
- La spia luminosa del ferro si accende.

Attenzione: all'inizio della stiratura e ogni volta che la temperatura del ferro viene ridotta durante l'uso, l'apparecchio è pronto quando la spia del ferro si spegne e la spia verde sul quadro comandi rimane fissa.

- Se la temperatura del ferro viene aumentata durante l'uso, è possibile stirare immediatamente.

TIPO DI TESSUTO	POSIZIONE DEL TERMOSTATO
TESSUTI SINTETICI (Poliestere, Acetato, Acrilico, Poliammide)	•
SETA / LANA	••
LINO / COTONE	•••



• **Modalità ECO:** Questo ferro a caldaia è dotato della modalità ECO, che consuma meno energia, ma allo stesso tempo garantisce un flusso di vapore sufficiente per una stiratura efficace.

Per attivarla, dopo aver regolato correttamente il termostato del ferro (consultare la tabella precedente) premere il pulsante Eco situato sul quadro comandi.

E' possibile utilizzare la modalità ECO per tutti i tipi di tessuto. Tuttavia, per i tessuti molto spessi o molto stropicciati si consiglia di disattivare la modalità ECO (premendo nuovamente il pulsante ECO) per garantire un risultato ottimale.

- Durante la stiratura, la spia del ferro si accende e si spegne a seconda delle esigenze di riscaldamento, senza incidere sul funzionamento.
- Per ottenere il vapore, premere il pulsante vapore situato sotto l'impugnatura del ferro - **fig.11**. Il vapore si interrompe rilasciando il pulsante.
- Se si utilizza dell'amido, spruzzarlo sul rovescio del tessuto da stirare.

Consiglio: Al primo utilizzo o se non si utilizza il vapore da qualche minuto, premere più volte consecutivamente il pulsante vapore – **fig.11** con il ferro lontano dai panni da stirare. Ciò permetterà di eliminare l'acqua fredda dal circuito vapore.

Regolazione del termostato del ferro da stiro: Questo ferro da stiro si riscalda rapidamente. Iniziare stirando i tessuti che richiedono una bassa temperatura e terminare con quelli che richiedono temperature più elevate.

Se è necessario stirare indumenti con fibre miste, regolare la temperatura di stiratura sulla fibra più delicata.

Per i tessuti delicati (•), azionare con molta moderazione il pulsante vapore per evitare eventuali colature.

Se il termostato è posizionato su "Min", il ferro non si riscalda.

Evitare di appoggiare il ferro da stiro su un poggiaferro metallico perché potrebbe danneggiarsi, ma utilizzare il supporto poggiaferro sulla caldaia: è dotato di gommini antiscivolo ed è stato ideato per resistere a temperature elevate.

7 • Per togliere le pieghe

- Impostare il termostato sulla posizione massima.
- Appendere l'indumento su una gruccia e tendere leggermente il tessuto con una mano.
- Premere a intermittenza il pulsante vapore - **fig.11** effettuando un movimento dall'alto verso il basso - **fig.12**.

Esempi di utilizzo della funzione stiratura verticale:

- Stirare sulla gruccia i tessuti delicati che non si desidera mettere a contatto con il ferro caldo.
- Rinfrescare una camicia o un indumento poco prima di indossarlo.

Poiché il vapore prodotto è molto caldo, non stirare in verticale un indumento direttamente su una persona, ma sempre su una gruccia.

Per i tessuti diversi da lino e cotone, mantenere il ferro ad alcuni centimetri di distanza per non bruciare il tessuto.

8 • Stirare senza vapore

- Non premere il pulsante vapore.

IT

9 • Riempire nuovamente il serbatoio

- Se il ferro non produce più vapore e la spia "Serbatoio vuoto" lampeggia - **fig.13**: il serbatoio è vuoto.
- Rimuovere il serbatoio estraibile tramite la sua impugnatura (situata sulla parte anteriore del ferro a caldaia) - **fig.14** e riempirlo - **fig.5** senza oltrepassare il livello Max.

In caso di fuoriuscita, eliminare l'acqua in eccesso.

- Reinstallarlo accuratamente nel suo alloggiamento fino al "clic". Premere il pulsante di riavvio "Restart", situato sul quadro comandi; la spia rossa si spegne.
- La caldaia e il ferro sono pronti per stirare quando la spia del vapore è accesa e la spia del ferro è spenta.

10 • Riporre il ferro a caldaia

- Spegnerne l'interruttore luminoso acceso/spento e scollegare la spina dalla presa di corrente. Posare il ferro sul supporto portaferro situato sulla caldaia. Abbassare l'archetto di blocco sul ferro fino a sentire un "clic". Il ferro è ora fissato in tutta sicurezza sulla caldaia (a seconda del modello) - **fig. 1**. Raccogliere il cavo vapore, piegarlo in due e riporlo nel suo alloggiamento. Arrotolare il cavo elettrico e fissarlo usando il velcro.
- Lasciare raffreddare il ferro a caldaia almeno un'ora prima di riporlo se si intende conservarlo in un armadio o in uno spazio ristretto. E' possibile riporre il ferro a caldaia in totale sicurezza.

PULIZIA E MANUTENZIONE

11 • Pulire la caldaia

Non mettere mai il ferro da stiro o la caldaia sotto il getto d'acqua del rubinetto. Non usare alcun detersivo o prodotto anticalcare per pulire la piastra del ferro o la caldaia.

- La piastra : pulire la piastra del ferro quando è completamente fredda con un panno umido o con una spugna non abrasiva.
- La caldaia : pulire di tanto in tanto le parti in plastica dell'apparecchio con un panno morbido.

12 • Decalcificare facilmente il ferro a caldaia

Per risciacquare la caldaia non utilizzare prodotti decalcificanti (aceto, anticalcare industriali, ecc.) perché potrebbero danneggiarla. Prima di svuotare la caldaia è assolutamente necessario farla raffreddare per più di 2 ore, per evitare il rischio di ustioni.

Modelli con raccoglitore di calcare

- Per prolungare la durata di vita del ferro a caldaia e prevenire i residui di calcare, questo ferro a caldaia è dotato di un raccoglitore di calcare integrato. Tale raccoglitore, situato nella caldaia, trattiene automaticamente il calcare che si forma all'interno.

Principio di funzionamento:

- La spia arancione "Calc-Away" lampeggiante - **fig.15** sul quadro comandi indica che è necessario risciacquare il raccoglitore di calcare.
- Quando il ferro a caldaia si è completamente raffreddato, rimuovere il raccoglitore di calcare - **fig.16**.

ATTENZIONE! Questa operazione deve essere effettuata esclusivamente quando il ferro a caldaia è stato scollegato dall'alimentazione da oltre due ore e risulta completamente freddo.

Eseguire questa operazione in prossimità di un lavandino, poiché potrebbe fuoriuscire dell'acqua dall'apertura.

- Svitare completamente il raccoglitore di calcare ed estrarlo dalla caldaia; contiene il calcare accumulatosi nella caldaia - **fig.17**.
- Per pulire a fondo il raccoglitore è sufficiente sciacquarlo sotto l'acqua corrente per eliminare tutto il calcare - **fig.18**.
- Riposizionare il raccoglitore nel suo alloggiamento avvitandolo completamente per assicurare la tenuta - **fig.19**.
- Riposizionare il coperchio del raccoglitore di calcare - **fig.20**.

Al successivo utilizzo premere il pulsante "Restart" situato sul quadro comandi per spegnere la spia arancione "Calc- Away".

In aggiunta a queste operazioni di manutenzione ordinaria, si consiglia di procedere a un risciacquo completo del serbatoio ogni 6 mesi o ogni 25 utilizzi.

- Verificare che la caldaia sia fredda e scollegata dalla rete elettrica da più di 2 ore.
- Posizionare la caldaia sul bordo di un lavandino e il ferro da stiro al suo fianco, appoggiato in verticale sul suo tallone.
- Rimuovere il coperchio del raccoglitore e svitare il raccoglitore di calcare - **fig.16-17**.
- Tenendo la caldaia in posizione inclinata, riempire il serbatoio con 1/4 di litro di acqua di rubinetto - **fig.24**.
- Agitare il serbatoio per qualche istante e svuotarlo nel lavandino - **fig.25-26**.
- Riposizionare il raccoglitore di calcare nel suo alloggiamento avvitandolo completamente per assicurare la tenuta - **fig.19**.
- Riposizionare il coperchio del raccoglitore - **fig.20**.

Modelli senza raccoglitore di calcare

- Per prolungare la durata di vita del ferro a caldaia e prevenire i residui di calcare, questo ferro a caldaia è dotato di una spia arancione "Svuotamento caldaia", che lampeggia sul quadro comandi quando è necessario svuotarla - **fig.21**.
- Se la spia arancione "Svuotamento caldaia" lampeggia, è possibile continuare la stiratura normalmente, ma è necessario risciacquare la caldaia prima del successivo utilizzo.

ATTENZIONE! Questa operazione deve essere effettuata esclusivamente quando il ferro a caldaia è stato scollegato dall'alimentazione da oltre due ore e risulta completamente freddo.

- Posizionare la caldaia sul bordo di un lavandino e il ferro da stiro al suo fianco, appoggiato in verticale sul suo tallone.
- Svitare il coperchio del tappo di svuotamento ruotandolo di 1/4 di giro verso sinistra - **fig.22**.
- Con una monetina, svitare delicatamente il tappo di svuotamento della caldaia - **fig.23**.

- Mantenere la caldaia in posizione inclinata e, con una caraffa, riempire il serbatoio con 1/4 di litro di acqua di rubinetto - **fig.24**.
- Agitare il serbatoio per qualche istante - **fig.25** e svuotarlo nel lavandino - **fig.26**.
- Si consiglia di effettuare questa operazione una seconda volta per ottenere un buon risultato.
- Con una monetina, riavvitare e serrare il tappo di svuotamento della caldaia - **fig.27**.
- Riposizionare il coperchio del tappo di svuotamento - **fig.28**.

Al successivo utilizzo premere il pulsante "Restart" per spegnere la spia arancione.

Il ferro a caldaia non funziona senza il raccoglitore di calcare/il tappo di svuotamento (a seconda del modello).

La decalcificazione regolare della centrale vapore aiuta a garantire prestazioni ottimali nel tempo.

UN PROBLEMA?

Problemi	Possibili cause	Soluzioni
Il ferro a caldaia non si accende o la spia del ferro e l'interruttore acceso/spento non sono accesi.	L'apparecchio non è collegato alla rete elettrica.	Verificare che l'apparecchio sia correttamente collegato a una presa di corrente funzionante e che sia sotto tensione.
L'acqua cola attraverso i fori della piastra.	Si utilizza troppo spesso il vapore quando il ferro non è sufficientemente caldo.	Verificare la posizione del termostato. Attendere che la spia del ferro sia spenta prima di premere il pulsante vapore.
	L'acqua si è condensata nei tubi poiché si utilizza il vapore per la prima volta o non è stato utilizzato da qualche minuto.	Adattare la frequenza di utilizzo del vapore in funzione della posizione del termostato (cfr. § 6). Premere il pulsante vapore lontano dall'asse da stiro finché il ferro non emette del vapore.
Sulla biancheria rimangono tracce di acqua.	L'asse da stiro è impregnato di acqua perché non è adatto alla potenza del ferro a caldaia.	Assicurarsi che l'asse sia adatto (asse con griglia che previene condensa).

Problemi	Possibili cause	Soluzioni
Dai fori della piastra escono colature bianche o scure.	Dalla caldaia fuoriesce del calcare poiché non è risciacquata periodicamente.	A seconda del modello: - Risciacquare il raccoglitore di calcare quando la spia "Calc-Away" lampeggia. - Risciacquare la caldaia quando la spia "Svuotamento caldaia" lampeggia. Se l'acqua utilizzata è molto calcarea, ripetete questa operazione più frequentemente.
Dai fori della piastra fuoriesce una materia nerastra che sporca gli indumenti.	Nell'acqua da stiro sono presenti sostanze chimiche decalcificanti o additivi.	Non aggiungere alcun prodotto nel serbatoio.(cfr. § 2). Contattare un centro di assistenza autorizzato.
La piastra è sporca o nerastra e rischia di sporcare gli indumenti.	La temperatura impostata è troppo alta.	Fare riferimento alla tabella relativa alle impostazioni del termostato.
	La biancheria non è stata risciacquata a sufficienza o l'indumento stirato è nuovo e non è stato lavato.	Assicurarsi che la biancheria sia ben risciacquata affinché sia priva di residui di sapone o altri prodotti chimici.
	Si utilizza dell'amido.	Spruzzare l'amido sul rovescio del tessuto da stirare.
Il ferro non produce vapore o ne produce troppo poco.	Il serbatoio è vuoto (la spia rossa lampeggia).	Riempire il serbatoio e premere il pulsante "Restart" situato sul quadro comandi.
	La temperatura della piastra è impostata sul massimo.	Il ferro a caldaia funziona normalmente, ma il vapore, troppo caldo, è secco quindi meno visibile.
	Il serbatoio non è posizionato correttamente nel suo alloggiamento.	Riposizionarlo correttamente nel suo alloggiamento, fino al "clic".
Fuoriesce del vapore intorno al raccoglitore di calcare / al tappo di svuotamento (a seconda del modello).	Il raccoglitore di calcare/tappo (a seconda del modello) è fissato male.	Reinstallare il raccoglitore/tappo dopo aver lasciato raffreddare l'apparecchio per 2 ore.
	La guarnizione del raccoglitore di calcare/tappo (secondo il modello) è danneggiata.	Contattare un centro di assistenza autorizzato.
	L'apparecchio è difettoso.	Interrompere l'utilizzo del ferro a caldaia e contattare un centro di assistenza autorizzato.
La spia rossa "Serbatoio vuoto" lampeggia.	Non è stato premuto il pulsante di riavvio "Restart".	Premere il pulsante di riavvio "Restart" situato sul quadro comandi fino allo spegnimento della spia.
Fuoriesce del vapore o dell'acqua dal fondo dell'apparecchio.	L'apparecchio è difettoso.	Interrompere l'utilizzo del ferro a caldaia e contattare un centro di assistenza autorizzato.
La spia arancione "Calc-Away" o "Svuotamento caldaia" (a seconda del modello) lampeggia.	Non è stato premuto il pulsante di riavvio "Restart".	Premere il pulsante di riavvio "Restart" situato sul quadro comandi fino allo spegnimento della spia.

Se non fosse possibile determinare la causa di un'anomalia contattare un centro di assistenza tecnica autorizzato ROWENTA. ROWENTA assicura una garanzia di 1 anno sull'apparecchio e di 2 anni sulla caldaia a partire della data di acquisto, salvo legislazione specifica del proprio paese.

www.rowenta.com

ANTES DE UTILIZAR EL APARATO, CONSULTE LAS INSTRUCCIONES DE SEGURIDAD AL COMIENZO DEL PRESENTE MANUAL.

DESCRIPCIÓN

- | | |
|--|---|
| <ol style="list-style-type: none"> 1. Asa de la plancha 2. Gatillo de vapor 3. Botón de regulación de la temperatura de la plancha 4. Base 5. Punta de precisión 6. Safety lock (bloqueo de la plancha sobre la base)* 7. Depósito extraíble 1,4 L 8. Pestaña de llenado del depósito 9. Ocultacollector de cal o tapón de vaciado* 10. Compartimento para guardar el cable eléctrico (Velcro) | <ol style="list-style-type: none"> 11. Placa reposa-plancha 12. Indicador luminoso de la plancha 13. Cable vapor 14. Clip para guardar el cable vapor 15. Calc Away system* 16. Cuadro de mandos <ol style="list-style-type: none"> a. Indicador de vapor listo b. Botón ECO c. Tecla restart d. Indicador Calc away system o vaciado del calderín* e. Indicador de depósito vacío 17. Interruptor encendido/apagado |
|--|---|

ES

* según el modelo

PREPARACIÓN

1 • Safety lock (según modelo)

- La central de vapor está equipada con un arco de sujeción de la plancha sobre la base con bloqueo para facilitar el transporte y el almacenamiento del aparato:
- Bloqueo - **fig.1.**
- Desbloqueo - **fig.2.**

Para transportar la central de vapor utilizando el asa de la plancha :

- coloque la plancha sobre la placa reposa-plancha de la central de vapor y abata el arco de sujeción de la plancha hasta que se accione el bloqueo (identificado mediante un "clic" sonoro) - **fig.1.**
- Coja la plancha por el asa para transportar la central de vapor - **fig.3.**

2 • ¿Qué tipo de agua debe utilizar?

El agua del grifo

- El aparato está diseñado para funcionar con el agua del grifo. Si el agua de su casa es muy calcárea, mezcle un 50% de agua del grifo y un 50% de agua desmineralizada de la tienda.
- En ciertas regiones costeras, el nivel de sal en el agua puede ser elevado. En ese

caso, utilice únicamente agua desmineralizada.

Descalcificador

- Existen varios tipos de descalcificadores y el agua que filtran la mayoría de ellos puede utilizarse en una central de vapor. Sin embargo, algunos descalcificadores y, concretamente, los que emplean productos químicos como la sal pueden generar derrames blancos o marrones; es el caso, sobre todo, de las jarras filtrantes.
- Si tiene este tipo de problema, le recomendamos que utilice agua del grifo no tratada o agua embotellada.
- Cuando se haya cambiado el agua, será necesario utilizar varias veces el aparato para resolver el problema. Para evitar estropear su ropa, Rowenta recomienda probar la función de vapor por primera vez sobre una prenda que pueda tirar.

Recuerde:

- No utilice nunca agua de lluvia ni agua con aditivos (como almidón, perfume, o agua de electrodomésticos). Dichos aditivos pueden afectar a las propiedades del vapor y, a una temperatura elevada, formar depósitos en la cámara de vaporización que podrían manchar su ropa.

3 • Prepare su central de vapor

- Coloque la central de vapor en un lugar estable y horizontal al que no afecte el calor.
- Retire el depósito de agua extraíble (situado en la parte delantera de la central de vapor) con la ayuda del asa - **fig.4**.
- Llene el depósito de agua sin sobrepasar el nivel máximo - **fig.5**.
- Colóquelo hasta el fondo en su alojamiento (identificado por un "clic" sonoro).
- Desenrolle por completo el cable eléctrico y saque el cordón de vapor de su alojamiento - **fig.6**.
- Enchufe la central de vapor a una toma eléctrica con tierra - **fig.7**.

USO

4 • Encienda la central de vapor

- Pulse el interruptor luminoso de encendido/apagado - **fig.8**. El indicador luminoso verde del cuadro de mandos parpadea.
- Al inicio del planchado, y regularmente durante el uso, la bomba eléctrica del aparato inyecta el agua en el calderín. Esto genera un ruido que es normal.
- La central de vapor y la plancha están listas para planchar cuando el indicador de vapor se enciende y no parpadea, y el indicador de la plancha se apaga.

Durante la primera utilización, se puede producir un desprendimiento de humo y un olor que no son nocivos. Este fenómeno desaparecerá rápidamente sin consecuencias en la utilización.



5 • Funcionamiento del cuadro de mandos

- Indicador luminoso verde parpadea - **fig.8**: el calderín está calentándose.
- Indicador verde encendido - **fig.10**: el vapor está listo.
- Indicador luminoso rojo parpadea - **fig.13**: el depósito está vacío.

- Indicador naranja "Calc-Away System" - o "Vaciado del calderín" - **fig.15** o **fig. 21** (según modelo) parpadea: hay que enjuagar el colector/calderín.

6 • Planchar con vapor

- Ponga el botón para regular el termostato de la plancha sobre el tipo de tejido a planchar - **fig.9**. Ver la tabla que figura a continuación.
- El Indicador luminoso de la plancha se enciende. Atención: al empezar a planchar y cuando reduzca la temperatura durante la sesión de planchado, el aparato estará listo cuando el piloto de la plancha se apague y el piloto verde situado en el cuadro de mandos se quede fijo.
- Durante la sesión de planchado, cuando suba la temperatura de la plancha podrá planchar inmediatamente.

TEJIDO	POSICIÓN DEL TERMOSTATO
SINTÉTICOS (Poliéster, Acetato, Acrílico, Poliamida)	• 
SEDA / LANA	•• 
LINO / ALGODÓN	••• 



- **Función ECO** : Su central de vapor está equipada con un modo ECO que consume menos energía al tiempo que garantiza un flujo de vapor suficiente para un planchado eficaz. Para activarla, cuando haya ajustado correctamente el termostato de su plancha (véase la tabla siguiente), regule el caudal de vapor en la posición ECO. La función ECO puede usarse con toda clase tejidos, no obstante para tejidos muy gruesos o arrugados, le recomendamos desactivar la función ECO (pulsando otra vez el botón ECO) para garantizar un resultado óptimo.

- Durante el planchado, el indicador luminoso situado en la plancha y el indicador vapor listo se encenderán y se apagarán según las necesidades de calentado.
- Para obtener vapor, pulse el mando del vapor que se encuentra sobre del asa de la plancha - **fig.11**. La salida de vapor se detiene cuando se suelta el mando.
- Si utiliza almidón, pulverice sobre el reverso del tejido a planchar.

Recomendación: En la primera utilización o si no ha utilizado el vapor desde hace algunos minutos, pulse varias veces seguidas el mando vapor - **fig 11** fuera de su ropa. Esto permitirá eliminar el agua fría del circuito de vapor.

Ajuste del termostato de la plancha: su plancha se calienta rápido, comience primeramente por los tejidos que se planchan a baja temperatura y termine por los que soportan una temperatura más elevada. Si plancha tejidos con fibras mezcladas, ajuste la temperatura de planchado a la fibra más frágil. Para los tejidos delicados (•), accione con moderación el mando del vapor para evitar posibles fugas de agua. Si coloca el mando del termostato en posición «Min», la plancha no se calentará.

En las pausas de planchado, no ponga la plancha en un soporte metálico, deje siempre la plancha en la placa reposa-plancha de la base. Está provista de topes antideslizantes y se ha diseñado para resistir altas temperaturas.

7 • Planchar verticalmente

- Ajuste el termostato de la plancha en la posición máxima.
- Cuelgue la ropa sobre una percha y tense ligeramente el tejido con una mano.

- Pulse el mando del vapor - **fig.11** de manera intermitente realizando un movimiento desde arriba hacia abajo - **fig.12**.

Ejemplos de uso de la función planchado vertical :

- Eliminar en una percha las arrugas de los tejidos delicados que no desea que entren en contacto con la plancha caliente.
- Refrescar una camisa o un traje justo antes de ponérselo.

El vapor que se produce es muy caliente, no desarrugue nunca la ropa puesta sobre una persona vestida, utilice siempre una percha. Para los tejidos que no sean el lino o el algodón, mantenga la plancha a algunos centímetros para no quemar el tejido.

ES

8 • Planchado sin vapor

- No pulse el mando vapor.

9 • Rellenar el depósito

- Si el generador no produce vapor y el indicador "depósito vacío" parpadee - **fig.13**: el depósito de agua está vacío.
- Retire el depósito de agua extraíble pulsando el cerrojo de bloqueo que se encuentra en el asa del depósito (situada en la parte frontal de la central de vapor) - **fig.14** y rellénelo - **fig.5** sin sobrepasar el nivel Max.

En caso de desbordamiento, elimine el excedente.

- Encájelo bien a fondo en su alojamiento hasta oír un "clic". Pulse el botón de reinicio Restart, situado en el cuadro de mandos. El indicador rojo se apaga.
- La central de vapor y la plancha estarán listas para planchar cuando el indicador de vapor se encienda y el indicador de la plancha se apague.

10 • Guarde la central de vapor

- Presione el interruptor luminoso encendido / parada y desconecte la

toma. Coloque la plancha sobre la placa reposa-plancha de la central de vapor. Abata el arco de sujeción de la plancha hasta oír un «clic» de bloqueo, su plancha quedará bloqueada en su base con total seguridad (según el modelo) - **fig 1**. Recoja el cable, dóblelo en dos. Guarde el cordón vapor en su alojamiento. Enrolle el cable eléctrico y sujételo con velcro.

- Deje enfriar la central de vapor al menos una hora antes de guardarla, si va a hacerlo en un armario o un espacio estrecho. Puede guardar la central de vapor con total seguridad.

LIMPIEZA Y MANTENIMIENTO

11 • Limpieza del generador

No coloque nunca la plancha o su base bajo el agua del grifo.

No utilice ningún producto de mantenimiento o de descalcificación para limpiar la suela o el calderín.

- La suela de la plancha : limpie la base de la plancha una vez fría con un paño húmedo o una esponja no abrasiva.
- La base : de vez en cuando limpie las partes plásticas con un paño suave.

12 • Desincruste fácilmente la central de vapor

No introduzca productos antical (vinagre, antical industrial,...) para aclarar el calderín: podrían dañarlo. Antes de vaciar la central de vapor, es necesario dejarla enfriar durante más de 2 horas, para evitar cualquier riesgo de quemaduras.

Modelos con colector de cal

- Para prolongar la vida de la central de vapor y evitar los rechazos de cal, la central de vapor está provista de un colector de cal integrado este colector,

colocado en el calderín, recupera automáticamente la cal que se forma en el interior.

Principio de funcionamiento:

- El indicador luminoso naranja "Calc-Away System" parpadee - **fig.15** en el cuadro de mandos para indicar que el recolector debe ser aclarado.
- Una vez que la central de vapor se haya enfriado por completo, retirar la tapa del colector de cal - **fig.16**.

¡ATENCIÓN! Esta operación no debe realizarse hasta que la central de vapor lleve desenchufada más de dos horas y esté completamente fría. Para realizar esta operación, la central de vapor debe estar colocada sobre un fregadero ya que podría salir el agua del depósito durante la apertura.

- Desenrosque totalmente el colector y retírelo de la base: contiene la cal acumulada en el calderín - **fig.17**.
- Para limpiar bien el recolector basta con enjuagarlo con agua corriente para eliminar la cal que contiene - **fig.18**.
- Vuelva a colocar el recolector en su sitio, apretándolo bien para asegurar su estanqueidad - **fig.19**.
- Vuelva a colocar la tapa recolector de cal en su sitio - **fig.20**.

En la siguiente utilización pulse la tecla "Restart" situada sobre el cuadro de mandos para apagar el piloto naranja "Calc-Away System".

Completando este mantenimiento regular, se recomienda efectuar un enjuague completo del calderín cada 6 meses o 25 usos.

- Compruebe que la central de vapor esté fría y desconectada desde hace por lo menos 2H.
- Coloque la central de vapor en el borde del fregadero y la plancha al lado sobre su talón.
- Retire el ocultacolector y desenrosque el colector de cal - **fig.16-17**.
- Mantenga la central de vapor en posición inclinada, y con una jarra, llene

el calderín con 1/4 de litro de agua del grifo - **fig.24**.

- Agite la caja unos momentos y a continuación vacíela completamente en el fregadero - **fig.25-26**.
- Vuelva a colocar el recolector en su sitio, apretándolo bien para asegurar su estanqueidad - **fig.19**.
- Vuelva a colocar la tapa recolector de cal en su sitio - **fig.20**.

Modelos sin colector de cal ☼

- Para prolongar la vida de la central de vapor y evitar los residuos de cal, la central de vapor está equipada con un indicador naranja "Vaciado del calderín" que parpadeará en el panel de mandos cuando deba vaciar el aparato - **fig.21**.
- Si el piloto naranja "vaciado del calderín" parpadea, puede seguir planchando normalmente, pero no olvide lavarla antes de la próxima vez que la use.

¡ATENCIÓN! Esta operación no debe realizarse hasta que la central de vapor lleve adenchufada más de dos horas y esté completamente fría.

- Coloque la central de vapor en el borde del fregadero y la plancha al lado sobre su talón.
- Afloje la cobertura del tapón de vaciado

con 1/4 de vuelta hacia la izquierda - **fig.22**.

- Con ayuda de una moneda, afloje con cuidado el tapón de vaciado del calderín - **fig.23**.
- Mantenga la central de vapor en posición inclinada, y con una jarra, llene la calderín con 1/4 de litro de agua del grifo - **fig.24**.
- Agite la caja unos momentos **fig.25** y a continuación vacíela completamente en el fregadero - **fig.26**.
- Le recomendamos que repita esta operación una segunda vez para obtener un buen resultado.
- Ajuste y apriete de nuevo el tapón de vaciado de la calderín con la moneda - **fig.27**.
- Vuelva a colocar la cobertura del tapón de vaciado - **fig.28**.

La próxima vez que utilice el aparato, pulse el botón "Restart" para apagar el piloto naranja.

La central de vapor no funciona sin el colector de cal (según el modelo).

Una descalsificación regular de su central de vapor ayuda a mantener activo durante más tiempo su sistema de vapor.

ES

¿CÓMO SOLUCIONAR LOS POSIBLES PROBLEMAS?

Problemas	Causas	Soluciones
La central de vapor no se enciende o el indicador de la plancha y el interruptor luminoso de encendido/apagado no se encienden.	El aparato no está conectado a la red.	Asegúrese de que el aparato se encuentra correctamente conectado a una toma que funcione y de que tiene corriente.
El agua sale por los orificios de la suela.	Usted utiliza el mando de vapor a temperatura demasiado baja o antes de que la plancha esté caliente.	Compruebe el ajuste del termostato. Espere a que el piloto de la plancha se haya apagado para accionar el mando de vapor. Ajuste la frecuencia de uso del gatillo para el vapor según la posición del termostato (cf § 6).
	Compruebe el ajuste del termostato. Espere a que el piloto de la plancha se haya apagado para accionar el mando de vapor.	Pulse el mando de vapor fuera de la mesa de planchar, hasta que la plancha emita vapor.

Problemas	Causas	Soluciones
Rayas de agua aparecen en la ropa.	La funda de la tabla está mojada de agua porque no está adaptada a la potencia de una central de vapor.	Comprobar que su tabla de planchar es adecuada (tabla con rejilla previene condensación).
Aparecen manchas blancas en los orificios de la suela de la plancha.	El calderín produce cal, ya que no se ha enjuagado regularmente.	Según el modelo: - Aclare el colector cuando el indicador "Calc-Away System" parpadee. - Enjuague el calderín cuando el indicador "Vaciado del calderín" parpadee. Si el agua es demasiado calcárea, hágalo con más frecuencia.
Aparecen manchas marrones en los orificios de la suela y manchan la ropa.	Está utilizando productos químicos antical o aditivos en el agua de planchado.	No añada nunca ningún producto en el depósito de agua o en el calderín (véase § 2). Contacte con un Centro de Servicio Autorizado.
La suela está sucia o marrón y puede manchar la ropa.	Utiliza una temperatura demasiado elevada.	Remítase a nuestros consejos sobre el ajuste de las temperaturas.
	Su ropa no se ha aclarado lo suficiente o ha planchado una prenda nueva antes de lavarla.	Asegúrese de que la ropa está lo suficientemente aclarada para eliminar los eventuales depósitos de jabón de productos químicos en las prendas nuevas.
	Utiliza almidón.	Pulverice siempre el almidón en la cara de la prenda que no va a planchar.
No hay vapor.	El depósito de agua está vacío (el indicador rojo parpadea).	Llene el depósito y pulse la tecla "Restart" que se encuentra en el cuadro de mandos.
	La temperatura de la suela está ajustada al máximo.	La central de vapor funciona normalmente, pero el vapor, muy caliente, es seco y por tanto, menos visible.
	El depósito no ha sido colocado a fondo en su compartimento.	Vuelva a colocarlo a fondo en su compartimento hasta que se oiga un "clic".
El colector/tapón (según el modelo) desprenden vapor.	El colector/tapón (según el modelo) están mal apretados.	Apriete el colector/tapón después de dejar que el aparato se enfríe durante dos horas.
	La junta del colector / tapón (según el modelo) están dañados.	Contacte con un Centro de Servicio Autorizado.
	El aparato es defectuoso.	Deje de utilizar la central de vapor y contacte con un Centro de Servicio Autorizado.
El indicador rojo «Depósito vacío» parpadea.	No ha presionado la tecla "Restart" de puesta en marcha.	Pulse el botón "Restart" de puesta en marcha situado en el cuadro de mandos hasta que se apague el indicador.
El vapor o el agua se escapan por debajo del aparato.	El aparato está defectuoso.	Deje de utilizar la central de vapor y contacte con un Centro de Servicio Autorizado.
El indicador "Calc-Away System" o "Vaciado del calderín" (según el modelo) parpadean.	No ha pulsado el botón "Restart" de reinicio.	Pulse el botón "Restart" de puesta en marcha situado en el cuadro de mandos hasta que se apague el indicador.

Si no es posible determinar la causa de una avería, diríjase a un Centro de Servicio Autorizado de ROWENTA. ROWENTA asegura una garantía contractual de 1 año sobre el aparato y de 2 años sobre el calderín a partir de la fecha de compra, salvo indicaciones específicas de la legislación de su país.

www.rowenta.com

AGRADECEMOS QUE CONSULTE AS INSTRUÇÕES DE SEGURANÇA NO INÍCIO DESTE FOLHETO ANTES DE UTILIZAR O APARELHO.

DESCRIÇÃO

1. Pega do ferro
2. Botão de vapor
3. Botão de regulação da temperatura do ferro
4. Caldeira
5. Ponta de precisão
6. Bloqueio de segurança (bloqueio do ferro em cima da caldeira)*
7. Depósito de água amovível 1,4 L
8. Patilha de enchimento do depósito
9. Tapa do colector de calcário ou tampa de escoamento*
10. Compartimento de arrumação do cabo eléctrico (Velcro)
11. Base para repouso do ferro
12. Luz piloto do ferro
13. Cabo de vapor
14. Compartimento de arrumação do cabo de vapor
15. Sistema Calc Away*
16. Painel de comandos
 - a. Indicador luminoso de vapor pronto
 - b. Botão ECO
 - c. Botão "RESTART"
 - d. Indicador luminoso "Calc away system" ou limpeza da caldeira*
 - e. Indicador luminoso de depósito vazio
17. Interruptor ligar/desligar

* consoante o modelo

PT

PREPARAÇÃO

1 • Safety lock (Bloqueio de segurança) (consoante o modelo)

- O seu gerador de vapor está equipado com um aro de bloqueio do ferro sobre a caldeira, para facilitar o transporte e arrumação do mesmo:
- Bloqueio - **fig.1.**
- Desbloqueio - **fig.2.**

Para transportar o seu gerador de vapor pela pega do ferro:

- pouse o ferro sobre a placa de suporte do ferro do gerador de vapor e rebata o aro de bloqueio sobre o ferro até ouvir um "clic" de bloqueio - **fig.1.**
- Segure o ferro pela pega para transportar o seu gerador de vapor - **fig.3.**

2• Que tipo de água utilizar?

Água da torneira

- O seu aparelho foi concebido para funcionar com água da torneira. Se a água for muito calcária, misture 50% de água da torneira e 50% de água desmineralizada à venda no mercado.
- Em certas regiões junto à costa, o teor em sal da sua água pode ser muito elevado. Neste caso, utilize exclusivamente água desmineralizada

Amaciador

- Existem vários tipos de amaciadores e a água da maioria deles pode ser utilizada no gerador de vapor. Contudo, determinados amaciadores e particularmente aqueles que utilizam produtos químicos como o sal, podem provocar derrames brancos ou castanhos, sendo nomeadamente o caso dos jarros filtrantes.
- Se se deparar com este tipo de problema, recomendamos a utilização de água da torneira não tratada ou de água engarrafada.
- Depois de mudar a água, são necessárias várias utilizações para resolver o problema. Ao experimentar a função de vapor pela primeira vez, recomenda-se que o faça sobre um pano usado que possa deitar fora, para evitar danificar as suas roupas.

Lembre-se:

- Nunca utilize água da chuva, nem água que contenha aditivos (como amido, perfumes, ou água de aparelhos electrodomésticos). Estes aditivos podem alterar as propriedades do vapor e, com temperaturas elevadas, podem formar depósitos na câmara de vaporização susceptíveis de manchar a sua roupa.

3 • Preparar o seu gerador de vapor

- Coloque o gerador de vapor sobre uma superfície estável e horizontal, resistente ao calor.
- Retire o depósito de água amovível com a ajuda da pega - fig.4.
- Encha o depósito de água sem exceder o nível máximo - fig.5.
- Encaixe-o no compartimento, devendo ouvir um "clic" de bloqueio.
- Desenrole por completo o cabo eléctrico e retire o cabo de vapor do respectivo compartimento - fig.6.
- Ligue o gerador de vapor a uma tomada de tipo "terra" - fig.7.

UTILIZAÇÃO

4 • Colocar o seu gerador de vapor a funcionar

- Carregue no interruptor ligar/desligar - fig.8, o indicador luminoso acende-se. O indicador luminoso verde localizado no painel de comandos pisca.
- Após aproximadamente um minuto, e regularmente durante a utilização, a bomba eléctrica integrada no seu aparelho injecta água para a caldeira. Esta acção irá produzir um ruído normal para este procedimento.
- O gerador de vapor e o ferro estão prontos para engomar quando o indicador luminoso de vapor está aceso e a luz piloto do ferro desligada.

Aquando da primeira utilização, o aparelho poderá libertar fumos e odores inofensivos. Este fenómeno sem consequências, desaparecerá logo que comece a utilizar o aparelho.



5 • Funcionamento do painel de comandos

- Luz verde intermitente - fig.8 : a caldeira está em aquecimento.
- Luz verde fixa - fig.10 : pode começar a utilizar o vapor.
- Luz vermelha intermitente - fig.13 : o depósito está vazio.
- Luz laranja "Calc-Away System" – ou limpeza da caldeira" intermitente - fig.15 ou

21 (de acordo com o modelo: deve lavar o colector/caldeira.

6 • Engomar com vapor

- Coloque o botão de regulação do termóstato sobre o tipo de tecido a engomar - fig.9. Ver tabela abaixo.
- A luz piloto do ferro acende-se. Atenção: no início da sessão de engomagem e quando reduz a temperatura durante a sessão, o aparelho está pronto assim que a luz piloto do ferro se apaga e que o indicador luminoso verde situado no painel de comandos fica fixo.
- Durante a sessão, assim que aumenta a temperatura do ferro, pode começar a engomar.

TECIDO	POSIÇÃO DO TERMÓSTATO
SINTÉTICO (Poliéster, Acetato, Acrílico, Poliamida)	• 
SEDA / LÃ	•• 
ALGODÃO / LINHO	••• 



- **Modo ECO:** O seu gerador de vapor está equipado com um modo ECO que consome menos energia, garantindo ao mesmo tempo um débito de vapor suficiente para um engomar eficaz. Para isso, depois de regular correctamente o termóstato do seu ferro (ver tabela abaixo), posicione a regulação do débito de vapor sobre o segmento ECO. O modo ECO pode ser utilizado sobre todos os tipos de tecido, todavia, para os tecidos mais grossos ou muito amarrotados, recomendamos que desactive o modo ECO (premindo novamente o botão ECO) para garantir um resultado ideal.
- Durante o engomar, a luz piloto do ferro acende e apaga consoante a necessidade de calor, sem afectar a utilização.
- Para obter vapor, carregue no comando do vapor que se encontra na pega do ferro - fig.11. Se soltar o comando, o vapor pára.

- Se utilizar amido, pulverize-o no lado oposto ao que vai ser engomado.

Recomendação: Aquando da primeira utilização ou se não tiver utilizado o vapor durante alguns minutos, afaste o ferro da peça de roupa e carregue repetidamente no comando do vapor - **fig. 11**, de modo a eliminar a água fria no circuito de vapor.

Regulação da temperatura do ferro: o seu ferro aquece rapidamente, comece por passar primeiro os tecidos que só podem ser engomados a baixas temperaturas e termine com aqueles que exigem uma temperatura mais elevada. Se engomar um tecido com fibras mistas, regule a temperatura para a fibra mais delicada. Se pretender utilizar o vapor nos tecidos delicados (*), carregue com moderação no comando do vapor por forma a evitar eventuais perdas de água.

Se colocar o comando do termóstato na posição "Min", o ferro não aquece.

Durante as pausas, não pouse o ferro sobre um suporte metálico, pois poderia danificá-lo. Em vez disso, coloque-o sobre a base para repouso do ferro que está equipada com protecções antiderrapantes e foi concebida para resistir a altas temperaturas.

7 • Engomar na vertical

- Ajuste o botão de temperatura do ferro para a posição máxima.
- Pendure a peça de roupa num cabide e alise ligeiramente o tecido com a mão.
- Carregue no comando do vapor - **fig. 11** de forma intermitente, efectuando um movimento de cima para baixo - **fig. 12**.

Exemplos de utilização da função de alisamento vertical:

- Alisar no cabide os tecidos delicados que não deseja que entrem em contacto com o ferro quente.
- Engomar ao de leve uma camisa ou um fato imediatamente antes de vesti-lo.

Uma vez que o vapor produzido é muito quente, nunca passe a ferro roupa vestida numa pessoa, utilize sempre um cabide. Para tecidos que não o linho ou o algodão, mantenha o ferro a uma distância de alguns centímetros para não queimar o tecido.

8 • Engomar sem vapor

- Não pressione o comando do vapor.

9 • Encher novamente o depósito

- Produção de vapor inexistente e indicador luminoso de "depósito vazio" pisca - **fig. 13**: o depósito de água está vazio.
- Retire o depósito de água amovível com a ajuda da pega (situada na parte da frente do gerador de vapor) - **fig. 14** e encha-o - **fig. 5** sem ultrapassar o nível máximo.

Se a água transbordar, deite fora o excesso.

- Coloque-o correctamente no seu compartimento até ouvir um "clic" de bloqueio. Pressione o botão Restart, situado no painel de comandos, o indicador luminoso vermelho desliga-se.
- O gerador de vapor e o ferro estão prontos para engomar quando o indicador luminoso de vapor está aceso e a luz piloto do ferro desligada.

10 • Arrumar o gerador de vapor

- Desligue o gerador no interruptor luminoso ligar/desligar e retire a ficha da tomada. Coloque o ferro sobre a base de repouso do ferro do gerador de vapor. Desça o aro de suporte sobre o ferro até ouvir um "clic" de bloqueio, indicando que o ferro está bloqueado de forma segura sobre a caldeira (consoante o modelo) - **fig. 1**. Pegue no cabo, dobre-o em dois. Arrume o cabo de vapor no respectivo compartimento. Enrole o cabo eléctrico e prenda-o com a ajuda do velcro.
- Deixe arrefecer o gerador de vapor pelo menos uma hora antes de arrumá-lo, caso tenha de arrumá-lo num armário ou num

PT

espaço estreito. Pode arrumar o seu gerador de vapor em total segurança.

LIMPEZA E MANUTENÇÃO

11 • Limpar o seu gerador

Nunca coloque o ferro ou a caldeira debaixo da água da torneira. Nunca utilize produtos de limpeza ou descalcificantes para limpar a base ou a caldeira.

- A base : limpe a base arrefecida do ferro com um pano húmido ou uma esponja não-abrasiva.
- A caldeira : Regularmente, limpe as partes plásticas com um pano macio.

12 • Remover facilmente o calcário da caldeira

Não coloque produtos anti-calcário (vinagre, detergentes anti-calcário industriais...) para descalcificar a caldeira, por forma a não danificá-la. Antes de proceder ao esvaziamento da caldeira, é obrigatório deixá-la arrefecer durante mais de 2 horas, para evitar qualquer risco de queimadura.

Modelos com colector de calcário

- Para prolongar a vida útil do gerador de vapor e evitar resíduos de calcário, o gerador de vapor está equipado com um colector de calcário integrado. Este colector, colocado na caldeira, recupera automaticamente o calcário que se forma no interior.

Princípio de funcionamento:

- Uma luz piloto laranja "Calc-Away System" pisca - **fig.15** no painel de comandos para indicar que é necessário enxaguar o colector.
- Uma vez o gerador de vapor totalmente arrefecido, retire a tampa do colector de calcário - **fig.16**.

ATENÇÃO! Esta operação não deve ser efectuada enquanto o gerador de vapor não estiver desligado há pelo menos duas horas e não estiver totalmente frio.

Para efectuar esta operação, o gerador de vapor deve estar situado na proximidade de um lava-loiça, dada a possibilidade de saída de água da caldeira aquando da sua abertura.

- Desenrosque totalmente o colector e retire-o da caldeira. O colector contém o calcário acumulado na caldeira - **fig.17**.
- Para limpar devidamente o colector, basta enxaguá-lo com água corrente de modo a eliminar o calcário que contém - **fig.18**.
- Volte a instalar o colector no respectivo compartimento enroscando-o na totalidade de modo a assegurar a estanquicidade - **fig.19**.
- Volte a colocar a tampa do colector de calcário no lugar - **fig.20**.

Aquando da próxima utilização, prima o botão "Restart" situado no painel de comandos para desligar o indicador luminoso laranja "Calc-Away System".

Como complemento desta manutenção regular, é recomendado proceder à lavagem completa da caldeira uma vez a cada 6 meses ou a cada 25 utilizações.

- Certifique-se de que o gerador está frio e desligado há mais de 2 horas.
- Coloque o gerador de vapor junto ao lava-loiça e o ferro de lado sobre o respectivo repouso.
- Retire o colector de calcário e esvazie-o - **fig.16-17**.
- Mantenha o seu gerador de vapor na posição inclinada e com uma garrafa encha a caldeira com ¼ de litro de água da torneira - **fig.24**.
- Agite a caldeira durante alguns instantes e esvazie-a completamente no lava-loiça - **fig.25-26**.
- Volte a colocar o colector no respectivo lugar enroscando-o para garantir a estanquicidade - **fig.19**.
- Volte a colocar a tampa do colector de calcário no lugar - **fig.20**.

Modelos sem colector de calcário ☼

- Para prolongar a duração de vida do seu gerador de vapor e evitar os resíduos de calcário, o seu gerador de vapor está equipado com um indicador laranja "Esvaziamento da caldeira" que pisca no painel de controlo sempre que tenha de proceder ao esvaziamento do aparelho - **fig.21**.
- Se o indicador luminoso laranja "esvaziamento da caldeira" piscar, pode continuar a passar a ferro como habitualmente, mas é aconselhável enxaguar a caldeira antes da próxima utilização.

ATENÇÃO! Esta operação não deve ser efectuada enquanto o gerador de vapor não estiver desligado há pelo menos duas horas e não estiver totalmente frio.

- Coloque o gerador de vapor no rebordo do lava-loiça e o ferro ao lado, sobre a respectiva base.
- Desaperte a tampa de limpeza rodando-a de 1/4 de volta para a esquerda - **fig.22**.
- Com a ajuda de uma moeda, desaperte lentamente a tampa de limpeza da

caldeira - **fig.23**.

- Mantenha o gerador de vapor na posição inclinada e, com uma garrafa, encha a caldeira com 1/4 de litro de água da torneira - **fig.24**.
- Agite a caldeira durante alguns momentos - **fig.25** e, de seguida, esvazie-a totalmente por cima do lava-loiça - **fig.26**.
- Aconselhamos a que repita esta operação uma segunda vez para obter um bom resultado.
- Aperte e feche a tampa de limpeza da caldeira com a ajuda da moeda - **fig.27**.
- Volte a colocar a tampa - **fig.28**.

Aquando da próxima utilização, carregue na tecla "Restart" para apagar o indicador luminoso laranja.

PT

O gerador de vapor não funciona sem o colector de calcário/tampa de limpeza (consoante o modelo).

Uma descalcificação regular do seu gerador de vapor permite manter um bom desempenho do vapor ao longo do tempo.

UM PROBLEMA COM O SEU GERADOR DE VAPOR

Problemas	Causas possíveis	Soluções
O gerador de vapor não liga ou a luz piloto do ferro e o interruptor luminoso ligar/desligar não estão acesos.	O aparelho não está ligado.	Verifique se o aparelho está devidamente ligado a uma tomada em estado de funcionamento e se está ligado à corrente.
A água sai pelos orifícios da base.	Utiliza vapor com demasiada frequência quando o ferro não está suficientemente quente.	Verifique a regulação do termóstato. Aguarde até que a luz piloto do ferro se apague antes de accionar o comando de vapor.
	A água condensou-se nos tubos porque está a utilizar o vapor pela primeira vez ou não o utilizava há já algum tempo.	Ajuste a frequência de utilização do gatilho de vapor em função da posição do termóstato (cf § 6).
		Carregue no comando de vapor fora da tábua de engomar até que o ferro produza vapor.

Problemas	Causas possíveis	Soluções
Marcas de água aparecem na roupa.	A cobertura da tábua está saturada de água, porque não está adaptada à potência de um gerador de vapor.	Certifique-se que a tábua é adequada (tabuleiro com grelha que evite a condensação).
Manchas brancas saem pelos orifícios da base.	A sua caldeira está a libertar calcário, uma vez que não é enxaguada regularmente.	Consoante o modelo: - Enxagúe o colector quando o indicador luminoso "Calc-Away System" pisca. - Enxagúe a caldeira quando o indicador "Esvaziamento da caldeira" pisca. Se a sua água for extremamente calcária, aumente as frequências.
Sai líquido castanho pelos orifícios da base do ferro que mancha a roupa.	Utiliza produtos químicos para proceder à descalcificação ou aditivos na água que utiliza para engomar.	Nunca adicione qualquer produto no depósito (ver § 2). Contacte um Serviço de Assistência Técnica autorizado.
A base está suja ou castanha e pode manchar a roupa.	Utiliza uma temperatura muito elevada.	Veja os nossos conselhos sobre a regulação das temperaturas.
	A roupa não foi suficientemente enxaguada ou engomou uma nova peça antes de a lavar.	Certifique-se que a roupa está suficientemente enxaguada para eliminar os eventuais restos de detergente ou produtos químicos nas novas peças de roupa.
	Está a utilizar goma.	Pulverize sempre a goma no lado oposto ao que vai ser engomado.
Há pouco vapor ou não há vapor.	O depósito está vazio (o indicador luminoso vermelho pisca).	Encha o depósito de água e carregue no botão "Restart" no painel de comandos.
	A temperatura da base está regulada no máximo.	O gerador está a funcionar mas o vapor é muito quente e seco. Por conseguinte, é menos visível.
	O depósito não está correctamente colocado no seu compartimento.	Coloque-o correctamente no seu compartimento até ouvir um "clic" de bloqueio.
Sai vapor à volta do colector / tampa (consoante o modelo).	A tampa / colector (consoante o modelo) está mal apertado.	Volte a apertar a tampa / colector após deixar arrefecer o aparelho durante 2 horas.
	A junta da tampa / colector (consoante o modelo) está danificada.	Contacte um Serviço de Assistência Técnica autorizado.
	O aparelho está avariado.	Não utilize o gerador de vapor e contacte um Serviço de Assistência Técnica Autorizado.
O indicador luminoso vermelho de "Depósito vazio" pisca.	Não premiu a tecla "Restart".	Carregue na tecla "Restart" para um novo arranque situada no painel de controlo até o indicador luminoso se apagar.
Sai vapor ou água pela parte de baixo do aparelho.	O aparelho está avariado.	Não utilize o gerador de vapor e contacte um Serviço de Assistência Técnica Autorizado.
O indicador luminoso laranja "Calc-Away System" ou "Esvaziamento da caldeira" (consoante o modelo) pisca.	Não premiu a tecla "Restart".	Carregue na tecla "Restart" para um novo arranque situada no painel de controlo até o indicador luminoso se apagar.

Se não for possível determinar a causa da avaria, dirija-se a um Serviço de Assistência Técnica autorizado ROWENTA. A ROWENTA assegura uma garantia contratual de 2 anos, a partir da data de compra, salvo legislação específica do seu país.

www.rowenta.pt

ΠΡΙΝ ΝΑ ΧΡΗΣΙΜΟ ΟΪΗΣΕΤΕ ΤΗ ΣΥΣΚΕΥΗ ΣΑΣ, ΑΝΑΤΡΕΨΤΕ ΣΤΙΣ ΟΔΗΓΙΕΣ ΑΣΦΑΛΕΙΑΣ ΣΤΗΝ ΑΡΧΗ ΤΟΥ ΑΡΩΝΤΟΣ ΕΓΧΕΙΡΙΔΙΟΥ.

ΠΕΡΙΓΡΑΦΗ

1. Λαβή του σίδερου
2. Πλήκτρο παροχής ατμού
3. Κουμπί ρύθμισης θερμοκρασίας του σίδερου
4. Δοχείο
5. Μύτη ακριβείας
6. Safety lock (ασφάλιση του σίδερου πάνω στη βάση)*
7. Αποσπώμενο δοχείο νερού 1,4 L
8. Θύρα γεμίματος της δεξαμενής
9. Κάλυμμα συλλέκτη αλάτων ή πώμα αδειάσματος*
10. Αποθήκευση καλωδίου ρεύματος (βέλκρο)
11. Βάση για τη στήριξη του σίδερου
12. Φωτεινή ένδειξη του σίδερου
13. Καλώδιο ατμού
14. Θήκη αποθήκευσης καλωδίου ατμού
15. Calc Away system*
16. Πίνακας λειτουργιών
 - a. Φωτεινή ένδειξη ότι ο ατμός είναι έτοιμος
 - b. Πλήκτρο ECO
 - c. Πλήκτρο επανεκκίνησης «Restart»
 - d. Ένδειξη Calc away system ή αδειάσματος του λέβητα*
 - e. Φωτεινή ένδειξη ότι το δοχείο νερού είναι άδειο
17. Διακόπτης ενεργοποίησης / απενεργοποίησης

* ανάλογα το μοντέλο

EL

ΠΡΟΕΤΟΙΜΑΣΙΑ

1 • Safety lock (ανάλογα με το μοντέλο)

- Το σύστημα σιδερώματος διαθέτει ειδικό άγκιστρο για να στηρίζεται το σίδερο πάνω στη δεξαμενή και να ασφαρίζει ώστε να διευκολύνεται η μεταφορά και η φύλαξη του συστήματος:
- ασφάλιση - **εικ.1.**
- απασφάλιση - **εικ.2.**
- Για να μεταφέρετε το σύστημα σιδερώματος από τη λαβή του σίδερου:
- τοποθετήστε το σίδερο πάνω στην πλάκα εναπόθεσης του σίδερου του συστήματος σιδερώματος και χαμηλώστε το άγκιστρο συγκράτησης του σίδερου ώσπου να κλείσει και να ασφαλίσει (θα ακούσετε το χαρακτηριστικό "κλικ") - **εικ.1.**
- Πιάστε το σίδερο από τη λαβή για να μεταφέρετε το σύστημα σιδερώματος - **εικ.3.**

2• Τι είδος νερού πρέπει να χρησιμοποιώ;

Νερό βρύσης

- Η συσκευή σας σχεδιάστηκε για να λειτουργεί με νερό της βρύσης. Αν το νερό σας είναι πολύ σκληρό, αναμίξτε 50% νερό της βρύσης και 50% απιονισμένο νερό του εμπορίου.
- Σε κάποιες παραθαλάσσιες περιοχές, η περιεκτικότητα του νερού σε άλατα μπορεί να είναι υψηλή. Σε αυτήν την περίπτωση, χρησιμοποιήστε αποκλειστικά απιονισμένο νερό.

Αποσκληρυντικό νερού

- Υπάρχουν πολλοί τύποι αποσκληρυντικών νερού και τα περισσότερα από αυτά μπορούν να χρησιμοποιηθούν στην κεντρική μονάδα ατμού. Ωστόσο, ορισμένα αποσκληρυντικά νερού, ιδιαίτερα όσα χρησιμοποιούν χημικά προϊόντα όπως το αλάτι, είναι δυνατό να προκαλέσουν λευκούς ή καφετί λεκέδες, ιδίως στην περίπτωση των φίλτρων νερού.
- Αν συναντήσετε αυτό το πρόβλημα, σας συνιστούμε να χρησιμοποιήσετε ακατέργαστο νερό βρύσης ή εμφιαλωμένο νερό.
- Μόλις αλλαχτεί το νερό, θα απαιτούνται πολλές χρήσεις για να λυθεί το πρόβλημα. Συνιστάται να δοκιμάσετε τη λειτουργία ατμού για πρώτη φορά σε ένα χρησιμοποιημένο πανί, το οποίο μπορείτε στη συνέχεια να πετάξετε προκειμένου να μην προκαλέσετε ζημιές στα ρούχα σας.

Μην ξεχνάτε:

- Δεν πρέπει να χρησιμοποιείτε ποτέ νερό βροχής ή νερό που περιέχει πρόσθετα (όπως άμυλο, αρώματα ή νερό προερχόμενο από οικιακές συσκευές). Τα πρόσθετα αυτά είναι δυνατό να επηρεάσουν τις ιδιότητες του ατμού και, σε υψηλή θερμοκρασία.

3 • Προετοιμασία του ατμοσίδερου

- Τοποθετήστε το ατμοσίδηρο σε σταθερή και οριζόντια επιφάνεια που είναι ανθεκτική στη θερμότητα.

- Αφαιρέστε το αποσπώμενο δοχείο νερού (που βρίσκεται στο μπροστινό τμήμα του ατμοσίδηρου) με τη βοήθεια της λαβής - **εικ.4**.
- Γεμίστε το δοχείο νερού χωρίς να ξεπεράσετε το ανώτατο σημείο - **εικ.5**.
- Ξανατοποθετήστε το μέχρι τέρμα μέσα στην υποδοχή του έως ότου ακούσετε ένα χαρακτηριστικό «κλικ».
- Ξετυλίξτε εντελώς το ηλεκτρικό καλώδιο και βγάλτε το καλώδιο ατμού από τη θήκη του - **εικ.6**.
- Συνδέστε το ατμοσίδηρο σε μία ηλεκτρική πρίζα με γείωση - **εικ.7**.

ΧΡΗΣΗ

4 • Έναρξη λειτουργίας του ατμοσίδηρου

- Πιέζετε τον φωτεινό διακόπτη λειτουργίας On/Off - **εικ.8**, αναβοσβήνει. Η πράσινη φωτεινή ένδειξη (πάνω στον πίνακα ρυθμίσεων) αναβοσβήνει και το μπόιλερ θερμαίνεται).
- Μετά από περίπου ένα λεπτό, και τακτικά κατά τη χρήση, η ηλεκτρική αντλία που διαθέτει η συσκευή σας τροφοδοτεί τον λέβητα με νερό. Αυτό δημιουργεί ένα θόρυβο που είναι φυσιολογικός.
- Το ατμοσίδηρο είναι έτοιμο για σιδέρωμα όταν η ένδειξη ατμού ανάψει και η ένδειξη του σίδερου σβήσει.

Κατά την πρώτη χρήση, η συσκευή μπορεί να παράγει μία εκπομπή καπνού και μία αβλαβή μυρωδιά. Αυτό το φαινόμενο που δεν επηρεάζει τη χρήση της συσκευής θα εξαφανιστεί γρήγορα.

5 • Λειτουργίες του πίνακα ρυθμίσεων

- Η πράσινη φωτεινή ένδειξη αναβοσβήνει -**εικ. 8**: η συσκευή σας θερμαίνεται.
- Η πράσινη φωτεινή ένδειξη έχει ανάψει - **εικ. 10**: ο ατμός είναι έτοιμος.
- Η κόκκινη φωτεινή ένδειξη αναβοσβήνει - **εικ.13**: το δοχείο είναι άδειο.
- Η πορτοκαλί ένδειξη "Calc-Away System" ή «καθαρισμός του μπόιλερ» -**εικ. 15** ή **εικ. 21** (ανάλογα με το μοντέλο) αναβοσβήνει: πρέπει να ξεπλύνετε τον συλλέκτη αλάτων ή να ξεπλύνετε το μπόιλερ

6 • Σιδερώστε με ατμό

- Ρυθμίστε το κουμπί ρύθμισης του θερμοστάτη ανάλογα με τον τύπο υφάσματος που πρόκειται να σιδερώσετε - **εικ.9**. Συμβουλευθείτε τον ακόλουθο πίνακα.
- Η ένδειξη του σίδερου ανάβει. Προσοχή: με την έναρξη του σιδερώματος και όταν μειώνετε τη θερμοκρασία κατά το σιδέρωμα, η συσκευή είναι έτοιμη όταν η ένδειξη του θερμοστάτη που βρίσκεται στον πίνακα ρυθμίσεων παραμένει σταθερή.
- Κατά τη διάρκεια του σιδερώματος, όταν αυξήσετε τη θερμοκρασία του σίδερου, μπορείτε να σιδερώσετε αμέσως.

ΥΦΑΣΜΑΤΑ	ΘΕΣΗ ΤΟΥ ΔΕΙΚΤΗ ΤΟΥ ΘΕΡΜΟΣΤΑΤΗ
ΧΗΜΙΚΕΣ ΪΝΕΣ (π.χ. βισκόζη, πολυεστέρας)	• 
ΜΕΤΑΞΩΤΑ / ΜΑΛΛΙΝΑ	•• 
ΛΙΝΑ / ΒΑΜΒΑΚΕΡΑ	••• 



- **Λειτουργία ECO:** Το σύστημα σιδερώματος διαθέτει μία λειτουργία ECO η οποία καταναλώνει λιγότερη ενέργεια ενώ ταυτόχρονα εγγυάται αρκετή ροή ατμού για αποτελεσματικό σιδέρωμα.

Για να ενεργοποιήσετε τη λειτουργία αυτή, αφού ρυθμίσετε σωστά τον θερμοστάτη του σίδερου σας (βλ. παραπάνω πίνακα) πιέστε το πλήκτρο Eco που βρίσκεται στον πίνακα λειτουργίας.

Η λειτουργία ECO μπορεί να χρησιμοποιηθεί για όλα τα είδη υφάσματος. Όταν σιδερώνετε ωστόσο πολύ χοντρά ή τσαλακωμένα υφάσματα, σας συνιστούμε να απενεργοποιήσετε τη λειτουργία ECO (πιέζοντας πάλι το κουμπί ECO) για να έχετε εγγυημένα τέλεια αποτελέσματα.

- Κατά το σιδέρωμα, η φωτεινή ένδειξη που βρίσκεται πάνω στο σίδερο ανάβει και σβήνει ανάλογα με την ανάγκη θέρμανσης, χωρίς να επηρεάζει τη χρήση του.
- Για την απόκτηση ατμού, πατήστε πάνω στον διακόπτη ατμού ο οποίος βρίσκεται πάνω στη

λαβή του σίδηρου - **εικ.11**. Η ροή ατμού διακόπτεται εάν σταματήσετε να πιέζετε τον διακόπτη.

- Πάντα ψεκάζετε το προϊόν κολλαρίσματος από την ανάποδη πλευρά του ρούχου και όχι από αυτή που σιδερώνετε.

Σας συμβουλεύουμε: Κατά την πρώτη χρήση ή εάν δεν έχετε χρησιμοποιήσει τον ατμό για μερικά λεπτά πιέστε αρκετές φορές διαδοχικά τον διακόπτη ατμού - **εικ.11** μακριά από το ρούχο. Αυτό θα επιτρέψει την απομάκρυνση του κρύου νερού από το κύκλωμα ατμού

Ρύθμιση του θερμοστάτη στου σίδηρου:

Το σίδερό σας θερμαίνεται γρήγορα. Αρχίστε με τα υφάσματα που σιδερώνονται σε χαμηλή θερμοκρασία και τελειώστε με εκείνα που αντέχουν πιο υψηλές θερμοκρασίες. Εάν σιδερώνετε συνθετικά ρούχα, ρυθμίστε τη θερμοκρασία στο χαμηλότερο σημείο, για το πιο ευαίσθητο είδος ίνας. Αν θέλετε να χρησιμοποιήσετε ατμό σε ευαίσθητα υφάσματα, ενεργοποιήστε απαλά τον ατμό για να αποφύγετε ενδεχόμενες διαρροές. Αν γυρίσετε τον θερμοστάτη στο « Min », το σίδερό σας δεν θα θερμαίνεται.

Μην τοποθετείτε το σίδερο σε μεταλλική βάση. Κατά τα ενδιάμεσα χρονικά διαστήματα που δεν σιδερώνετε, ακουμπήστε το σίδερο πάνω στην πλάκα της βάσης. Η πλάκα διαθέτει αντιολισθητικά πέλματα και έχει σχεδιαστεί ώστε να είναι ανθεκτική στις υψηλές θερμοκρασίες.

7 • Σιδερώνετε κάθετα

- Ρυθμίστε τον διακόπτη θερμοκρασίας που βρίσκεται πάνω στο σίδερο στη μέγιστη θέση.
- Κρεμάστε τα ρούχα σε μια κρεμάστρα τεντώνοντας ελαφρά το ύφασμα με το χέρι.
- Πιέζετε συνεχόμενα τη λειτουργία ατμού - **εικ.11** - σιδερώνοντας το ρούχο με κινήσεις από τα πάνω προς τα κάτω - **εικ.12**.

Παραδείγματα για τη χρήση του κάθετου σιδερώματος:

- Σιδερώνετε σε καλόγηρο τα ευαίσθητα υφάσματα που δεν θέλετε να έλθουν σε επαφή με το καυτό σίδερο.

- Φρεσκαρίστε τα πουκάμισα πριν ακριβώς φορεθούν.

Ο παραγόμενος ατμός είναι πολύ καυτός: μην σιδερώνετε ποτέ κάθετα ένα ρούχο πάνω σε ένα άτομο, αλλά πάντα πάνω στον καλόγηρο. Για τα υφάσματα που δεν είναι λινά ή βαμβακερά, κρατήστε το σίδερο μερικά εκατοστά μακριά από το ύφασμα ώστε να αποφύγετε το κάψιμο του υφάσματος.

8 • Στεγνό σιδέρωμα

- Μην πιέζετε τον διακόπτη ατμού που βρίσκεται πάνω στη λαβή του σίδηρου.

9 • Γεμίστε πάλι το δοχείο νερού

- Ο ατμός έχει τελειώσει και η φωτεινή ένδειξη "το δοχείο νερού είναι άδειο" αναβοσβήνει, - **εικ.13**: το δοχείο νερού είναι άδειο.
- Αφαιρέστε το αποσπώμενο δοχείο νερού με τη λαβή (στο μπροστινό μέρος του συστήματος σιδερώματος) - **εικ.14** και γεμίστε το - **εικ.5** χωρίς να υπερβείτε τη μέγιστη ένδειξη (Max).

Αν υπερχειλίσει, αφαιρέστε το παραπάνω νερό.

- Επανατοποθετήστε το καλά μέσα στη θέση του μέχρι να ακουστεί το κλικ. Πατήστε το πλήκτρο επανεκκίνησης Restart, που βρίσκεται πάνω στον πίνακα λειτουργίας. Ανάβει η κόκκινη φωτεινή ένδειξη.
- Το σύστημα σιδερώματος και το σίδερο είναι έτοιμα για σιδέρωμα όταν ανάψει η ένδειξη ατμού και σβήσει η ένδειξη του σίδηρου.

10 • Αποθήκευση του ατμοσίδηρου

- Σταματήστε τη λειτουργία της γεννήτριας ατμού με τον φωτεινό διακόπτη λειτουργίας ON/OFF και αποσυνδέστε την από το ρεύμα. Τοποθετήστε το σίδερο πάνω στη βάση του. Κατεβάστε το άγκιστρο πάνω στο σίδερο ώσπου να ακούσετε το χαρακτηριστικό «κλικ», ένδειξη ότι το σίδερό σας έχει ασφαλιστεί. Το σίδερό σας έχει κλειδώσει με ασφάλεια πάνω στο δοχείο του (ανάλογα με το μοντέλο) - **εικ.1**. Κρατήστε το καλώδιο και διπλώστε το στα δύο. Φυλάξτε το καλώδιο ατμού στη θέση του. Τυλίξτε το καλώδιο ρεύματος και στερεώστε το με τη βοήθεια του βέλκρο.

- Αφήστε το ατμοσίδηρο να κρυώσει για τουλάχιστον μία ώρα προτού το φυλάξετε, σε περίπτωση που επιθυμείτε να το αποθηκεύσετε σε ντουλάπι ή στενό χώρο. Μπορείτε να φυλάξετε το ατμοσίδηρο με κάθε ασφάλεια.

ΣΥΝΤΗΡΗΣΗ ΚΑΙ ΚΑΘΑΡΙΣΜΟΣ

11 • Καθαρίστε τη γεννήτρια ατμού

Μην χρησιμοποιείτε ποτέ ισχυρά καθαριστικά ή αντιαλκαλικά προϊόντα για να καθαρίσετε την πλάκα ή τον ατμολέβητα. Μην βάζετε ποτέ το σίδηρο ή το δοχείο του απευθείας κάτω από τη βρύση.

- Η πλάκα του σίδηρου: καθαρίστε την κρύα πλάκα του σίδηρού σας με ένα υγρό πανί ή ένα μη λειαντικό σφουγγάρι.
- Το δοχείο: Καθαρίζετε ανά τακτά χρονικά διαστήματα τα πλαστικά του τμήματα με μαλακό πανάκι.

12 • Εύκολη αφαλάτωση του ατμοσίδηρου

Μην βάζετε προϊόντα αφαίρεσης αλάτων (ξίδι, βιομηχανικά προϊόντα αφαίρεσης αλάτων) για να ξεπλύνετε το μπόιλερ: μπορεί να του κάνουν ζημιά. Προτού προχωρήσετε στην εκκένωση του δοχείου νερού του ατμοσίδηρου, πρέπει οπωσδήποτε να αφήσετε το ατμοσίδηρο να κρυώσει για δύο ώρες για να αποφευχθεί κάθε κίνδυνος εγκαύματος.

Μοντέλα με συλλέκτη αλάτων

- Για να παρατείνετε τη διάρκεια ζωής του ατμοσίδηρού σας και για να αποφύγετε το να παραμένουν άλατα μέσα στο μπόιλερ, το ατμοσίδηρο διαθέτει ενσωματωμένο συλλέκτη αλάτων. Ο συλλέκτης αυτός, που βρίσκεται μέσα στον λέβητα, μαζεύει αυτόματα τα άλατα που σχηματίζονται στο εσωτερικό.

Αρχή λειτουργίας:

- Μια πορτοκαλί φωτεινή ένδειξη "Calc-Away System" αναβοσβήνει - **εικ.15** στον πίνακα λειτουργίας, ένδειξη ότι πρέπει να καθαρίσετε τον συλλέκτη.

- Αφού κρυώσει εντελώς το ατμοσίδηρο, αφαιρέστε το κάλυμμα του συλλέκτη αλάτων - **εικ.16**.

ΠΡΟΣΟΧΗ ! Η διαδικασία αυτή πρέπει να γίνεται εφόσον η γεννήτρια ατμού δεν είναι στο ρεύμα για τουλάχιστον δύο ώρες και έχει κρυώσει τελείως. Για να κάνετε αυτή τη διαδικασία, η γεννήτρια ατμού πρέπει να βρίσκεται κοντά σε νεροχύτη διότι μπορεί να τρέξει νερό από το δοχείο όταν την ανοίξετε.

- Ξεβιδώστε τελείως τον συλλέκτη και βγάλτε τον από την βάση: περιέχει τα άλατα που συσσωρεύτηκαν μέσα στον λέβητα. - **εικ.17**.
- Για να καθαρίσετε καλά τον συλλέκτη αλάτων, ξεπλύνετε τον απλά στη βρύση για να βγάλετε τα άλατα που περιέχει - **εικ.18**.
- Τοποθετήστε τον συλλέκτη αλάτων πίσω στη θέση του και βιδώστε καλά ώστε να μην υπάρξει διαρροή νερού - **εικ.19**.
- Τοποθετήστε το καπάκι του συλλέκτη πίσω στη θέση του - **εικ.20**.

Την επόμενη φορά που θα χρησιμοποιήσετε τη γεννήτρια, πιέστε το πλήκτρο "Restart" πάνω στον πίνακα ελέγχου για να σβήσετε την πορτοκαλί φωτεινή ένδειξη "Calc- Away System".

Εκτός από αυτή την τακτική συντήρηση, σας συνιστούμε να πλένετε καλά τον λέβητα κάθε 6 μήνες ή μετά από κάθε 25 χρήσεις.

- Ελέγξτε ότι το σύστημα ατμού έχει κρυώσει και είναι εκτός πρίζας για πάνω από 2 ώρες.
- Τοποθετήστε το σύστημα ατμού στην άκρη του νεροχύτη σας και το σίδηρο δίπλα, στερεωμένο πάνω στη βάση του.
- Αφαιρέστε το καπάκι του συλλέκτη και ξεβιδώστε τον συλλέκτη αλάτων - **εικ.16-17**.
- Κρατήστε τη γεννήτρια ατμού σε κεκλιμένη θέση και, με ένα δοχείο, γεμίστε το δοχείο νερού με ¼ λίτρο νερό της βρύσης - **εικ.24**.
- Ανακινήστε το δοχείο για λίγο, κατόπιν αδειάστε το στον νεροχύτη - **εικ.25-26**.
- Ξαναβάλτε στη θέση του τον συλλέκτη αλάτων και βιδώστε τον καλά, για να εξασφαλίσετε την στεγανότητά του - **εικ.19**.
- Τοποθετήστε ξανά το σφράγισμα του συλλέκτη αλάτων στη θέση του - **εικ.20**.

Μοντέλα χωρίς συλλέκτη αλάτων ☼

- Για να παρατείνετε τη διάρκεια ζωής του ατμοσίδηρου σας και να αποφύγετε τις εκκρίσεις επικαθίσεων αλάτων, το ατμοσίδηρό σας διαθέτει μια πορτοκαλί ένδειξη «Καθαρισμός του μπόιλερ» που αναβοσβήνει στον πίνακα οργάνων όταν πρέπει να εκτελέσετε καθαρισμό του λέβητα **εικ.21**.
- Εάν η πορτοκαλί ένδειξη «Καθαρισμός του μπόιλερ» αναβοσβήνει, μπορείτε να συνεχίσετε κανονικά να σιδερώνετε, αλλά θυμηθείτε εκ των προτέρων να ξεπλύνετε τον λέβητα πριν την επόμενη χρήση.

ΠΡΟΣΟΧΗ! Η διαδικασία αυτή πρέπει να γίνεται εφόσον η γεννήτρια ατμού δεν είναι στο ρεύμα για τουλάχιστον δύο ώρες και έχει κρυώσει τελείως.

- Τοποθετήστε το ατμοσίδηρο στην άκρη του νεροχύτη με το σίδερο να είναι στο πλάι πάνω στην πτέρνα του.
- Ξεβιδώστε το καπάκι της τάπας εκκένωσης περιστρέφοντας το κατά ¼ στροφής προς τα αριστερά - **εικ.22**.
- Με τη βοήθεια ενός κέρματος, ξεβιδώστε απαλά την τάπα εκκένωσης του μπόιλερ - **εικ.23**.
- Κρατήστε το ατμοσίδηρο σε κεκλιμένη θέση, και με μία κανάτα, γεμίστε αργά το μπόιλερ με ¼ λίτρου νερό βρύσης - **εικ.24**.

- Ανακινήστε για λίγα δευτερόλεπτα τη βάση - **εικ.25** και μετά αδειάστε τελείως πάνω από το νεροχύτη σας - **εικ.26**.
- Για να επιτύχετε καλύτερο αποτέλεσμα, σας συνιστούμε να επαναλάβετε τη διαδικασία μία φορά ακόμα.
- Βιδώστε πάλι και σφίξτε την τάπα εκκένωσης του λέβητα με το κέρμα - **εικ.27**.
- Τοποθετήστε πάλι στη θέση του το καπάκι της τάπας εκκένωσης - **εικ.28**.

Κατά την επόμενη χρήση, πατήστε το κουμπί "Restart" για να σβήσει η πορτοκαλί ένδειξη.

Το σύστημα ατμού δεν λειτουργεί χωρίς τον συλλέκτη αλάτων / την τάπα εκκένωσης (ανάλογα το μοντέλο).

Η τακτική αφαίρεση των αλάτων από το ατμοσίδηρό σας συμβάλλει στη μακρόχρονη διατήρηση των επιδόσεων ατμού.

EL

ΠΙΘΑΝΕΣ ΔΥΣΛΕΙΤΟΥΡΓΙΕΣ ΤΗΣ ΓΕΝΝΗΤΡΙΑΣ ΣΑΣ

Προβλήματα	Πιθανές αιτίες	Λύσεις
Το ατμοσίδηρο δεν ενεργοποιείται ή η ένδειξη του σίδηρου και ο φωτεινός διακόπτης on/off δεν είναι αναμμένα.	Η συσκευή δεν έχει τεθεί σε λειτουργία.	Βεβαιωθείτε ότι η συσκευή είναι σωστά συνδεδεμένη σε μία πρίζα ρεύματος.
Παρατηρείται διαρροή νερού από τις τρύπες της πλάκας του σίδηρου.	Χρησιμοποιείτε υπερβολικά συχνά τον ατμό ενώ το σίδερο δεν είναι αρκετά ζεστό.	Ελέγξτε τη ρύθμιση του θερμοστάτη. Περιμένετε έως ότου να σβήσει η ένδειξη του σίδηρου προτού πατήσετε τον διακόπτη ατμού.
	Συμπυκνωμένη ποσότητα νερού έχει απομείνει μέσα στους σωλήνες, γιατί η συσκευή χρησιμοποιείται για πρώτη φορά ή δεν έχει χρησιμοποιηθεί για μεγάλο χρονικό διάστημα.	Πατήστε τον διακόπτη ατμού μακριά από τη σιδερώστρα σας, μέχρις ότου το σίδερο να εκπέμψει ατμό.

Προβλήματα	Πιθανές αιτίες	Λύσεις
Εμφανίζονται λωρίδες νερού πάνω στα ρούχα.	Το κάλυμμα επιφάνειας εργασίας είναι μουσκεμένο με νερό διότι δεν είναι προσαρμοσμένο στην ένταση του ατμοσίδερου.	Ελέγξτε ότι η επιφάνεια εργασίας σας είναι η κατάλληλη. Μία δικτυωτή επιφάνεια εργασίας πρέπει να χρησιμοποιηθεί, ώστε ο παραπάνω ατμός να δραπέτευσει.
Παρατηρείτε διαρροή λευκών υγρών από τις τρύπες της πλάκας του σίδηρου.	Ο λέβητάς σας αποβάλλει άλατα γιατί δεν τον ξεπλένετε τακτικά.	Ανάλογα με το μοντέλο: - Ξεπλύνετε τον συλλέκτη αλάτων όταν αναβοσβήσει η ένδειξη "Calc-Away System". - Να ξεπλένετε το μπόιλερ όταν αναβοσβήνει η ένδειξη «καθαρισμός του μπόιλερ». Αν το νερό σας περιέχει πολλά άλατα, αυξήστε τη συχνότητα ξεπλύματος.
Παρατηρείτε διαρροή λευκών υγρών από τις τρύπες της πλάκας του σίδηρου και λεκιάζουν τα υφάσματά σας.	Χρησιμοποιείτε πρόσθετα υλικά μέσα στο νερό του δοχείου (αρωματικά πρόσθετα και προϊόντα για κολλάρισμα).	Ποτέ μην προσθέτετε οποιοδήποτε προϊόν μέσα στο δοχείο ή στο μπόιλερ (βλ. παράγραφο 2). Επικοινωνήστε με ένα εξουσιοδοτημένο κέντρο σέρβις
Η πλάκα του σίδηρου είναι βρώμικη ή καφέ και λεκιάζει τα ρούχα.	Σιδερώνετε σε πολύ ψηλή θερμοκρασία.	Παρακαλώ διαβάστε τις οδηγίες σχετικά με την διαχείριση της θερμοκρασίας.
	Τα ρούχα σας δεν έχουν ξεπλυθεί σωστά ή σιδερώσατε ένα καινούριο ρούχο προτού το πλύνετε.	Βεβαιωθείτε ότι τα ρούχα έχουν ξεπλυθεί σωστά ώστε να έχουν αφαιρεθεί τα ενδεχόμενα κατακάθια απορρυπαντικού ή τα χημικά προϊόντα από τα καινούρια ρούχα.
	Χρησιμοποιείτε προϊόν κολλάρισματος.	Ψεκάζετε πάντα το προϊόν κολλάρισματος από την ανάποδη πλευρά και όχι από αυτήν που σιδερώνετε.
Εκπέμπεται λίγος ή καθόλου ατμός.	Το δοχείο νερού είναι άδειο (αναβοσβήνει η κόκκινη φωτεινή ένδειξη).	Γεμίστε το δοχείο και πατήστε το κουμπί "Restart".
	Η θερμοκρασία της πλάκας του σίδηρου έχει οριστεί στο maximum.	Το σύστημα ατμού λειτουργεί κανονικά αλλά ο ατμός είναι πολύ ζεστός και κατά συνέπεια ξηρός, οπότε είναι λιγότερο ορατός.
	Το δοχείο νερού δεν έχει τοποθετηθεί σωστά στη θέση του.	Επανατοποθετήστε το καλά μέσα στη θέση του μέχρι να ακουστεί το κλικ.
Εκπέμπεται ατμός γύρω από τον συλλέκτη / την τάπα (ανάλογα το μοντέλο).	Ο συλλέκτης / η τάπα (ανάλογα το μοντέλο) δεν είναι σωστά σφισμένοι.	Σφίξτε την τάπα / τον συλλέκτη αφού αφήσετε πρώτα τη συσκευή να κρυώσει για 2 ώρες.
	Ο σύνδεσμος στεγανοποίησης του συλλέκτη / της τάπας (ανάλογα το μοντέλο) έχει υποστεί φθορά.	Μη χρησιμοποιήσετε άλλο το ατμοσίδηρο και επικοινωνήστε με ένα εξουσιοδοτημένο κέντρο σέρβις.
	Η συσκευή είναι ελαττωματική.	Μη χρησιμοποιήσετε άλλο το ατμοσίδηρο και επικοινωνήστε με ένα εξουσιοδοτημένο κέντρο σέρβις.
Αναβοσβήνει η κόκκινη ένδειξη «άδειο δοχείο νερού».	Δεν πατήσατε το κουμπί "Restart".	Πιέστε το πλήκτρο "Restart" έως ότου σβήσει η φωτεινή ένδειξη.
Εκπέμπεται ατμός ή τρέχει νερό από το κάτω μέρος της συσκευής.	Η συσκευή παρουσιάζει βλάβη.	Μην χρησιμοποιείτε άλλο το ατμοσίδηρο και επικοινωνήστε με ένα εξουσιοδοτημένο κέντρο σέρβις.
Αναβοσβήνει η πορτοκαλί ένδειξη «Calc- Away System» ή «καθαρισμός του μπόιλερ» (ανάλογα με το μοντέλο).	Δεν πατήσατε το κουμπί "Restart".	Πιέστε το πλήκτρο "Restart" έως ότου σβήσει η φωτεινή ένδειξη.

Σε περίπτωση που δεν μπορείτε να βρείτε την αιτία της βλάβης, απευθυνθείτε σε ένα εξουσιοδοτημένο κέντρο σέρβις της ROWENTA. Η ROWENTA παρέχει εμπορική εγγύηση 1 έτους για τη συσκευή και 2 ετών για τον λέβητα από την ημερομηνία αγοράς, εκτός αν υφίσταται ειδική νομοθεσία στη χώρα σας.

www.rowenta.com

LÜTFEN, CİHAZI KULLANMADAN ÖNCE BU KULLANIM KILAVUZUNUN BAŞINDA VERİLEN EMNİYET TALİMATLARINI İNCELEYİN.

ÜRÜNÜN TANITIMI

1. Ütünün tutacağı
2. Buhar tetiği
3. Ütünün sıcaklık ayar düğmesi
4. Gövde
5. Kusursuz ütöleme burnu
6. Safety lock (gövde üzerinde bulunan ütü kilidi)*
7. Tak-çıkart su haznesi 1,4 L
8. Hazne doldurma kapağı
9. Kireç biriktirici veya boşaltma tıpası*
10. Elektrik kablosu yuvası (cırt-cırt bant)
11. Ütü tabanlılığı plakası
12. Ütünün göstergesi
13. Buhar kablosu
14. Buhar kablosu yuvası
15. Calc Away system*
16. Gösterge tablosu
 - a. Buhar hazır göstergesi
 - b. ECO tuşu
 - c. Restart düğmesi
 - d. Voyant Calc away system veya kazan boşaltma*
 - e. "Hazne boş" ışıklı göstergesi
17. Açma/kapama düğmesi

* modeline göre

HAZIRLIK

1 • Safety lock (modeline göre)

- Buhar istasyonunuz, taşınmasını ve muhafaza etmek üzerine yerine yerleştirilmesini kolaylaştıran, gövdesi üzerinde bir ütü destek halkası ile donatılmıştır:

• Kilitleme - **Şek.1.**

• Kilit açma - **Şek.2.**

Buhar istasyonunuzu ütünün tutacağından kavrayarak taşımak için:

- Ütüyü buhar santrali üzerine yerleştirin ve ütü destek halkasını kilit pozisyonuna gelene dek kapatın (bir "klik" sesi duyulur) - **Şek.1.**

- Buhar santralinizi taşımak için ütüyü tutacağından kavrayın - **Şek.3.**

2 • Ne tür su kullanılmalıdır?

Musluk suyu

- Cihazınız musluk suyuyla çalışacak şekilde tasarlanmıştır. Suyunuzun kireç oranı yüksek ise, %50 musluk suyu ve %50 saf suyu karıştırarak kullanabilirsiniz.
- Deniz kenarında bulunan bazı bölgelerde, suda bulunan tuz oranı yüksek olabilmektedir. Bu durumda yalnızca saf su kullanın.

Yumuşatıcı

- Birçok tipte yumuşatıcı mevcuttur ve bunların bir çoğu buhar santrali ile birlikte kullanılabilir. Yine de bazı yumuşatıcılar, özellikle de tuz gibi kimyasallar, tekstil

üzerinde koyu lekeler veya ağarmaya neden olabilirler. Bu durum bilhassa da su arıtma filtresi kullanılması halinde geçerlidir.

- Bu tip sorunlarla karşılaşmanız halinde, işleme tabi tutulmamış musluk suyu veya şişe suyu kullanmanızı tavsiye ediyoruz.
- Suyu değiştirmenizi takiben, sorun ancak birkaç kullanım sonunda ortadan kalkacaktır. Giysilerinize zarar vermemek için, buhar fonksiyonunu kullanmadan önce, eski bir bez veya havlu üzerinde deneme yapmanızı öneriyoruz.

Unutmayın:

- Asla yağmur suyu veya katkı maddeleri içeren sular kullanmayın (nişasta, parfüm veya elektrikli ev aletlerinden elde edilen sular). Bu tip katkı maddeleri, buharın özelliğini ve sıcaklığını olumsuz yönde etkileyebilir ve cihazın buhar üretme haznesi içinde kalıntılar oluşmasına, buna bağlı olarak giysilerde lekeler oluşmasına neden olabilir.

3 • Buhar Jeneratörünüzü Hazırlayın

- Buhar jeneratörünüzü sabit ve sığa dayanıklı yatay bir yüzey üzerine yerleştirin.
- Buhar santralinin önünde bulunan takılıp çıkarılabilir su haznesini tutacağı yardımı ile çıkarın - **Şek.4.**
- Maksimum seviyeyi geçmeden su haznesini doldurun - **Şekil .5.**

- Su haznesini yeniden bölmesine takın. Bir «klik» sesi duymanız gerekmektedir.
- Elektrik kordonunu tamamen açın ve buhar kordonunu bölmesinden çıkarın – **Şekil 6**.
- Buhar jeneratörünüzün fişini «topraklama» tipi bir elektrik prizine takın. **Şekil 7**.

KULLANIM

4 • Buhar Jeneratörünüzü çalıştırın

- Işıklı açma/kapama düğmesine basın – **Şekil 8**, ışık yanar. Gösterge tablosu üzerinde yer alan yeşil ışık yanıp söner.
- Yaklaşık bir dakika sonra ve kullanım esnasında düzenli olarak, cihazınızda bulunan elektrikli pompa kazan içerisine su enjekte eder. Bu normal olan bir ses çıkarır.
- Buhar ışığı yandığında ve ütü ışığı söndüğünde buhar jeneratörün ve ütü ütüleme işlemi için hazırdır.

İlk kullanım süresince, zararsız bir duman ve koku olabilir. Bu olayın cihazın kullanımı üzerinde bir etkisi yoktur ve hemen kaybolacaktır.

5 • Gösterge tablosunun işleyişi

- Yeşil ışık yanıp sönüyor – **Şekil 8**: Kazan ısınıyor.
- eşil ışık yanıyor – **Şekil 10**: buhar hazırdır.
- Kırmızı gösterge yanıp sönüyor - **Şek.13** : hazne boş.
- Turuncu "Calc-Away System" göstergesi - yanar ve söner veya "Hazne boşaltma" göstergesi - **Şek. 15** veya **Şek. 21** (modeline göre) yanıp sönüyor: Kireç toplayıcınızı/kazanı durulamalısınız.

6 • Buharlı ütülemek

- Termostat ayarını ütülenecek kumaş tipine göre ayarlayın - **Şek. 9**. Aşağıdaki tabloya bkz.
- Ütünün ışığı yanar. Dikkat: Ütüleme işleminin başında ve ütüleme sırasında sıcaklığı azalttığınızda, ütünün ışığı söndüğünde ve yeşil ışık sabit kaldığında cihaz kullanıma hazırdır.
- Ütüleme sırasında, ütünün sıcaklığını arttırırsanız, ütülemeye derhal başlayabilirsiniz.

KUMAŞ	BUHAR DÜĞMESİNİN POZİSYONU
SENTETİKLER (Polyester, Asetat, Akriik, Polyamid)	•
İPEK / YÜN	••
KETEN/PAMUK	•••



• **ECO fonksiyonu** : Buhar santraliniz, hem etkili bir ütüleme için yeterli buharı sağlayan hem de daha az enerji tüketimi sağlayan bir EKO modu ile donatılmıştır. Bunun için, ütünüzün termostatu doğru bir şekilde ayarlandığında (yukarıdaki tabloya bkz.), kontrol paneli üzerinde bulunan Eco tuşuna basın.

ECO fonksiyonu, her türlü kumaş tipi için kullanılabilir; yine de çok kalın veya kırışık kumaşlar için, optimal sonuç elde etmek için, ECO fonksiyonunu kapatmanızı (ECO tuşu üzerine ikinci bir defa basarak).

- Ütüleme sırasında, ütünün üzerinde bulunan gösterge ışığı ısınma ihtiyacına göre yanar ve söner.
- Buhar elde etmek için, ütünün sap kısmına üzerinde yer alan buhar kontrolü düğmesi üzerine basınız. **Şekil 11**. Buhar kontrol düğmesine basmayı bıraktığınızda buhar kesilir.
- Eğer çamaşır kolası kullanıyorsanız, çamaşır kolasını ütülenecek yüzün ters tarafına püskürtün.

Öneri: İlk kullanım esnasında veya birkaç dakika boyunca buharı kullanmadı iseniz: ütünün buhar kontrol düğmesine kıyafetin dışında birkaç kere peş peşe basın- **Şekil 11**. Böylece buhar döngüsündeki soğuk su giderilecektir.

Ütünün sıcaklığının ayarlanması: Ütünüz çok çabuk ısınır, Önce düşük sıcaklıkta ütölen kumaşlardan başlayın ve daha yüksek sıcaklıklar gerektiren kumaşlarla ütöleme işinizi sonlandırın. Eğer karışık dokulu kumaşlar ütölüyorsanız, en hassas kumaş türünü seçin. Hassas kumaşlar için (-), olası akıntıları önlemek amacıyla buhar kontrolünü çok ölçülü bir şekilde ayarlayın. Termostat düğmesi "min" konumunda olduğunda, ütünüz ısınmaz.

Ütöleme işlemine ara verdiğinizde, ütüyü asla metal bir ütü tabanlığı üzerine koymayın, ütüyü zarar verir, daha ziyade kutunun ütü tabanlılık plakası üzerine koyabilirsiniz:kaymaz yüzeyi sayesinde ve çok yüksek sıcaklıklara dayanabilecek şekilde tasarlanmıştır.

7 • Dikey olarak buruşukluk gidermek

- Ütünün sıcaklık düğmesini maksimum konumuna getirin.
- Kıyafeti bir askıya asın ve kumaşı bir elinizce hafifçe gerin.
- Yukarıdan aşağıya doğru hareket ettirerek – **şekil 11** buhar kontrol düğmesine sürekli olarak basın –**şekil 12**.

Dikey buruşukluk giderme fonksiyonunun kullanım örnekleri:

- Sıcak ütü ile temas etmesini istemediğiniz hassas kumaşların buruşukluklarını askı üzerinde giderin.
- Bir gömleği veya bir kıyafeti giymeden önce soğumasını bekleyin.

Çıkan buhar çok sıcak olduğundan bir kıyafetin buruşukluğunu asla bir insan üzerinde değil zaman bir askı üzerinde giderin. Keten ve pamuk dışındaki kumaşlar için, kumaşı yakmamak için ütüyü birkaç santimetre uzakta tutun.

8 • Kuru ütöleme

- Buhar kontrol düğmesine basmayın.

9 • Hazneyi yeniden doldurun.

- Buhar gelmiyor ve "Hazne boş " gösterge ışığı yanıyor – **şekil 13**: Su haznesi boş.
- Sapı yardımıyla çıkarılabilir su haznesini çıkarın (buhar merkezinin ön kısmında yer alan) – **şekil 14** ve Max seviyeyi aşmadan hazneyi doldurun **şekil 5**.

Taşması halinde, fazla suyu alın.

- Su haznesini yeniden bölmesine takın. Bir « klik » sesi duymanız gerekmektedir. Yeniden « klik » sesini duyana kadar yerine yerleştirin.
- Buhar ışığı yandığında ve ütü ışığı söndüğünde buhar jeneratörün ve ütü ütöleme işlemi için hazırdır.

10 • Buhar santralinin muhafaza edilmesi

- Açma/kapama düğmesini kapatın ve fişini elektrik prizinden çekin. Ütüyü buhar santralinin levhası üzerine yerleştirin. Ütünün tutucu halkasını kilit "klik" sesini duyuncaya dek kapatın, ütünüz böylece gövdesi üzerine emniyetli bir şekilde yerleşir (modeline göre) - **Şek. 1**. Kordonu tutun ve ikiye katlayın. Buhar kordonu bölmesine yerleştirin. Elektrik kablosunu dolayın ve velcro ile bağlayın.
- Eğer bir dolap içerisine veya dar bir alana kaldırmamız gerekiyorsa, kaldırmadan önce buhar merkezinin soğumasını bekleyin. Buhar jeneratörünüzü güvenli bir şekilde kaldırabilirsiniz.

BAKIM VE TEMİZLİK

11 • Buhar jeneratörünüzü temizleyin

Ütüyü veya standını asla akan musluk suyu altına tutmayın. Ütü tabanını veya kutuyu temizlemek için hiçbir bakım veya kireç giderme ürünü kullanmayın.

- Taban : soğumuş olan ütü tabanını nemli bir bezle veya aşındırıcı olmayan bir süngerle temizleyin.
- Kutu : Cihazın plastik bölümlerini ara sıra hafif nemli yumuşak bir bez yardımıyla temizleyin.

12 • Buhar jeneratörünün kirecini kolayca giderin

Kazanın durulanması için kireç giderici ürünler (sirke, endüstriyel kireç gidericiler...) kullanmayın : bunlar zarar verebilir. Buhar jeneratörünün boşaltılmasına başlamadan önce, her türlü yanma riskini önlemek için buhar 32. jeneratörünün soğuk ve fişinin elektrik prizinden 2 saatten fazla bir süre öncesinde çekilmiş olması gerekmektedir.

Kireç toplayıcı modeller

- Buhar santralinizin uzun ömürlü olmasını sağlamak ve kireç püskürmelerinden kaçınmak için, buhar santraliniz entegre bir kireç kolektörü ile donatılmıştır. Kazan içinde bulunan bu toplayıcı iç kısımda biriken kireci otomatik olarak toplar.

İşleyiş prensibi:

- Turuncu "Calc-Away System" göstergesi yanıp söner - **Şek 15** ve toplayıcının durulanması gerektiğini bildirir.
- Buhar jeneratörünü tamamen soğuduğunda, kireç kolektörü kapağını çıkarın **şekil 16**.

DİKKAT! Bu işlem, buhar jeneratörünün fişi en az iki saat önceden çekilmeden ve tamamen soğumadan gerçekleştirilmemelidir.

Bu işlemi gerçekleştirmek için, buhar merkezinin bir evye yanında olması gerekmektedir çünkü açılması esnasında hazneden su akabilir.

- Kolektörü tamamen açın ve kutudan çıkarın, hazne içerisinde biriken kireci içermektedir **şekil 17**.
- Kolektörü iyice temizlemek için, içerdiği kireci gidermek için akan su ile durulanması yeterlidir **şekil 18**.
- Sızdırmazlığı sağlamak için tamamen sıkarak kolektörü yeniden yerine takın - **şekil 19**.
- Kireç kolektör kapağını yeniden yerine takın - **şekil 20**.

Bir sonraki kullanım esnasında, turuncu "Calc-Away System" gösterge ışığının sönmesi için gösterge tablosu üzerinde yer alan "Restart" düğmesi üzerine basın.

Bu düzenli bakıma ek olarak, haznenin altı ayda bir veya her 25 kullanımda bir tamamen sudan geçirilmesini tavsiye ederiz.

- Buhar santralini soğuduğunu ve fişinin 2 saatten fazla bir süre önce prizden çıkarıldığını kontrol edin.
- Buhar merkezini evyenin kenarına ve ütüü onun yanına yerleştirin.
- Toplayıcı koruma ünitesini yerinden çıkarın ve kireç toplayıcıyı gevşetin - **Şek.16-17**.
- Buhar jeneratörünü eğik bir şekilde tutun ve bir sürahi ile, kazanı ¼ litre musluk suyu ile doldurun - **şekil 24**.
- Kutuyu bir süre çalkalayın, ardından evyenizin üzerinden boşaltın - **Şek. 25-26**.
- Sızdırmazlığı sağlamak için tamamen sıkarak kolektörü yeniden yerine takın - **şekil 19**.
- Kireç kolektör kapağını yeniden yerine takın - **şekil 20**.

Kireç toplayıcı olmayan modeller

- Buhar santralinizin uzun ömürlü olmasını sağlamak buhar jeneratörünüzün kullanım ömrünü uzatmak ve kireç kalıntıları oluşmasını önlemek için buhar jeneratörünüz, cihazı boşaltma işlemini gerçekleştirmeniz gerektiğinde gösterge tablosunda yanıp sönen turuncu « Kazan boşaltma » gösterge ışığı donanımlıdır - **şek..21**.
- Eğer « kazanın boşaltılması » turuncu ışıklı göstergesi yanıp sönyorsa, ütüleme işinize normal bir şekilde devam edebilirsiniz, ama bir sonraki kullanımdan önce kazanınızı durulamayı unutmayın.

DİKKAT! Bu işlem, buhar jeneratörünün fişi en az iki saat önceden çekilmeden ve tamamen soğumadan gerçekleştirilmemelidir.

- Buhar merkezini evyenin kenarına ve ütüü onun yanına yerleştirin.
- Sola doğru ¼ tur çevirerek boşaltma tıpası kapağını açın - **şekil 22**.

- Bir bozuk para yardımıyla, kazanın boşaltma kapağını yavaşça açın - **şekil 23**.
- Buhar jeneratörünü eğik bir şekilde tutun ve bir sürahi ile, kazanı ¼ litre musluk suyu ile doldurun - **şekil 24**.
- Hazneyi birkaç saniye çalkalayın - **Şek.25** ve lavabo içine tamamen boşaltın **Şek..26**
- İyi bir sonuç elde etmeniz için bu işlemi ikinci bir kez tekrarlamanızı öneriyoruz.
- Yine bozuk para yardımıyla kazanın boşaltma tıpasını yeniden vidalayın ve sıkın - **şekil 27**.
- Boşaltma tıpası kapağını yeniden yerine takın - **şekil 28**.

Bir sonraki kullanım esnasında, turuncu ışığın sönmesi için "Restart" düğmesi üzerine basın.

Buhar santrali kireç toplayıcı/boşaltma tıpası (modeline göre) olmadan çalışmaz.

Santralinizi düzenli olarak kireçlerinden arındırırsanız, zaman içinde buhar performansı kaybını önlemiş olursunuz."

TR

JENERATÖRÜNÜZLE İLGİLİ SORUNLAR

Problemler	Olası nedenler	Çözümler
Buhar jeneratörünü çalışmıyor veya ütünün ışığı ve ışıklı açma/kapama düğmesi yanmıyor.	Cihaza elektrik gelmiyor.	Cihazın çalışan bir priz üzerine takılı olmasını ve cihaza elektrik geliyor olmasını kontrol edin.
Tabanın deliklerinden su akıyor.	Ütünüz yeterince sıcak olmadığı halde buhar kullanıyorsunuz.	Termostat ayarını kontrol edin Buhar kumandasını etkinleştirmeden önce ütü ışığının sönmesini bekleyin. Termostatın pozisyonuna göre, buhar tetiğinin kullanım frekansını ayarlayın (Bkz. S 6).
	Buharı ilk defa kullanmanız veya uzun bir süreden beri kullanmamış olmanız nedeniyle, borular içinde su yoğunlaşması söz konusu.	Ütü masanızın dışına doğru buhar kontrol düğmesine, ütüden buhar çıkıncaya kadar basın.

Problemler	Olası nedenler	Çözümler
Çamaşır üzerinde su izleri oluşuyor..	Ütü masası kılıfınız suya doymuş çünkü bir buhar merkezinin gücüne uygun değil.	Ütü masanızın uygun olmasından emin olun (yoğunlaşmayı önleyen delikli tabla).
Tabanın deliklerinden beyaz renkte akıntılar çıkıyor	Kazanınız kireç atıyor çünkü düzenli olarak durulanmamış	Modeline göre: - "Calc-Away System" ışıklı göstergesi yanıp sönüyor. - "Kazan boşaltma" göstergesi yanıp söndüğünde kazanı durulayın. Suyunuz aşırı kireçli ise, temizlik aralıklarını arttırın.
Tabanın deliklerinden kahverengi renkte akıntılar çıkıyor ve çamaşırı lekeliyor.	Ütüleme suyunda kireç giderici veya yardımcı kimyasal ek ürünler kullanıyorsunuz.	Su haznesi veya kazan içerisine asla hiçbir ürün eklemeyin. (bakınız § 2). Yetkili bir Servis Merkezi ile irtibat kurun.
Ütü tabanı kirli veya kahverengi renkte ve çamaşırı lekeleyebilir.	Çok yüksek bir sıcaklık kullanıyorsunuz	Sıcaklık ayarlama ile ilgili önerilerimizi dikkate alınız.
	Çamaşırınız yeterinde durulanmamış veya yeni bir giysiyi yıkamadan önce ütülediniz.	Olası sabun kalıntılarında veya yeni giysilerin kimyasal maddelerinden arınması için, çamaşırını ütölemeyen önce yıkayın.
	Nişasta kullanıyorsunuz.	Nişastayı her zaman ütölenecek yüzün tersinden püskürtün.
Buhar çok az.	Hazne boş (kırmızı ışıklı gösterge yanıp sönüyor).	Hazneyi doldurun ve gösterge tablosu üzerinde yer alan "Restart" düğmesi üzerine basın.
	Taban sıcaklığı maksimum seviyeye ayarlanmış.	Buhar santrali normal bir şekilde çalışıyor; ancak buhar çok sıcak olduğundan kuru ve bu nedenle görünmüyor.
	Hazne yuvası içine oturmamış.	Su haznesini yeniden bölmesine takın. Bir « klik » sesi duymanız gerekmektedir.
Kolektörün/tıpanın çevresinden buhar çıkıyor (modeline göre).	Kolektör/tıpa (modeline göre) iyi sıkıştırılmamış.	2 saat boyunca cihazı soğumaya bırakın, tıpayı/kolektörü sıkıştırın .
	Tıpanın/kolektörün contası (modeline göre) hasar görmüş.	Yetkili bir Servis Merkezi ile irtibat kurun.
	Cihaz hasarlı.	Buhar jeneratörünü kullanmayın ve yetkili bir Servis Merkezi ile irtibat kurun.
"Boş hazne" kırmızı ışıklı göstergesi yanıp sönüyor.	Yeniden başlatmak için "Restart" düğmesine basmadınız.	Işık sönünceye dek, kontrol paneli üzerinde bulunan "Restart" düğmesi üzerine basın.
Cihazın altından buhar veya su çıkıyor.	Cihaz hasarlı.	Buhar jeneratörünü kullanmayın ve yetkili bir Servis Merkezi ile irtibat kurun.
Turuncu "Calc-Away System" veya "Kazan boş" göstergesi (modeline göre) yanıp sönüyor.	Yeniden başlatmak için "Restart" düğmesine basmadınız.	Işık sönünceye dek, kontrol paneli üzerinde bulunan "Restart" düğmesi üzerine basın.

Eğer bir arızanın sebebini belirleyemiyorsanız Yetkili bir ROWENTA Satış Sonrası Servis Merkezine müracaat ediniz. ROWENTA, ülkenizdeki özel yasalar haricinde, satın alım tarihinden itibaren cihaz için 1 sene ve hazne için 2 sene garanti vermektedir.

www.rowenta.com

INTERNATIONAL GUARANTEE : COUNTRY LIST			
			
الجزائر ALGERIA	CIA 9 rue Puvis de Chavannes Saint Euquene Oran	1 an 1 year	(0)41 28 18 53
ARGENTINA	GRUPE SEB ARGENTINA S.A. Billinghurst 1833 3° C1425DTK Capital Federal Buenos Aires	2 años 2 years	0800-122-2732
ՀԱՅԱՍՏԱՆ ARMENIA	ՓԲԸ «Գրուպա ՍԵԲ», 125171, Մոսկվա, Լենինգրադյան խնուղի, 16A, փն.3	2 տարի 2 years	(010) 55-76-07
AUSTRALIA	GRUPE SEB AUSTRALIA PO Box 7535, Silverwater NSW 2128	1 year	02 97487944
ÖSTERREICH AUSTRIA	SEB ÖSTERREICH HmbH Campus 21 - Businesspark Wien Süd Liebermannstr. A02 702 2345 Brunn am Gebirge	2 Jahre 2 years	01 866 70 299 00
BELGIQUE BELGIE BELGIUM	GRUPE SEB BELGIUM SA NV 25 avenue de l'Espérance - ZI 6220 Fleurus	2 ans 2 years	070 23 31 59
БЕЛАРУСЬ BELARUS	ЗАО «Группа СЕБ-Восток», 125171, Москва, Ленинградское шоссе, д. 16А, стр. 3	2 года 2 years	017 2239290
BOSNA I HERCEGOVINA	SEB Développement Predstavništvo u BiH Vrazova 8/II 71000 Sarajevo	2 godine 2 years	Info-linija za potrošače 033 551 220
BRASIL BRAZIL	SEB DO BRASIL PRODUTOS DOMÉSTICOS LTDA Avenida Arno, 146 Mooca 03108-900 São Paulo SP	1 ano 1 year	0800-119933
БЪЛГАРИЯ BULGARIA	ГРУП СЕБ БЪЛГАРИЯ ЕООД Ул. Борово 52 Г, ет. 1, офис 1, 1680 София	2 години 2 years	0700 10 330
CANADA	GRUPE SEB CANADA 345 Passmore Avenue Toronto, ON M1V 3N8	1 an 1 year	800-418-3325
CHILE	GRUPE SEB CHILE Comercial Ltda Av. Providencia, 2331, piso 5, oficina 501 Santiago	2 años 2 years	12300 209207
COLOMBIA	GRUPE SEB COLOMBIA Apartado Aereo 172, Kilometro 1 Via Zipaquirá Cajica Cundinamarca	2 años 2 years	18000919288

HRVATSKA CROATIA	SEB Developpement S.A.S. Vodnjanska 26 10000 Zagreb	2 godine 2 years	01 30 15 294
ČESKÁ REPUBLIK CZECH REPUBLIC	GRUPE SEB ČR spol. s r. o. Jankovcova 1569/2c 170 00 Praha 7	2 roky 2 years	731 010 111
DANMARK DENMARK	GRUPE SEB NORDIC AS Tempovej 27 2750 Ballerup	2 år 2 years	44 663 155
DEUTSCHLAND GERMANY	GRUPE SEB DEUTSCHLAND GmbH / KRUPS GmbH Herrrainweg 5 63067 Offenbach	2 Jahre 2 years	0212 387 400
EESTI ESTONIA	GRUPE SEB POLSKA Sp. z o.o. ul. Bukowińska 22b 02-703 Warszawa	2 aastat 2 years	5 800 3777
SUOMI FINLAND	Groupe SEB Finland Kutojantie 7 02630 Espoo	2 Vuotta 2 years	09 622 94 20
FRANCE Incluant uniquement Guadeloupe, Martinique, Réunion, Saint-Martin	GRUPE SEB FRANCE Service Consommateur ROWENTA BP 15 69131 ECULLY CEDEX	1 an 1 year	09 74 50 47 74
ΕΛΛΑΔΑ GREECE	SEB GROUPE ΕΛΛΑΔΟΣ Α.Ε. Οδός Καβαλιεράτου 7 Τ.Κ. 145 64 Ν. Κηφισιά	2 χρόνια 2 years	2106371251
香港 HONG KONG	SEB ASIA Ltd. Room 903, 9/F, South Block, Skyway House 3 Sham Mong Road, Tai Kok Tsui, Kowloon Hong-Kong	1 year	852 8130 8998
MAGYARORSZÁG HUNGARY	GRUPE SEB CENTRAL-EUROPE Kft. Táviró köz 4 2040 Budaörs	2 év 2 years	06 1 801 8434
INDONESIA	GRUPE SEB INDONESIA (Representative office) Sudirman Plaza, Plaza Marein 8th Floor JL Jendral Sudirman Kav 76-78, Jakarta 12910, Indonesia	1 year	+62 21 5793 6881
ITALIA ITALY	GRUPE SEB ITALIA S.p.A. Via Montefeltro, 4 20156 Milano	2 anni 2 years	199207815
JAPAN	GRUPE SEB JAPAN Co. Ltd. 1F Takanawa Muse Building, 3-14-13, Higashi Gotanda, Shinagawa-Ku, Tokyo 141-0022	1 year	0570-077772
ҚАЗАҚСТАН KAZAKHSTAN	ЖАҚ «Группа СЕБ- Восток» 125171, Мәскеу, Ленинградское шоссесі, 16А, 3 үйі	2 жыл 2 years	727 378 39 39
한국어 KOREA	(유)그룹 세브 코리아 서울시 종로구 서린동 88 서린빌딩 3층 110-790	1 year	1588-1588

LATVIA LATVIA	GRUPE SEB POLSKA Sp. z o.o. ul. Bukowińska 22b 02-703 Warszawa	2 gadi 2 years	6 716 2007
LIETUVA LITHUANIA	GRUPE SEB POLSKA Sp. z o.o. ul. Bukowińska 22b 02-703 Warszawa	2 metai 2 years	6 470 8888
LUXEMBOURG	GRUPE SEB BELGIUM SA NV 25 avenue de l'Espérance - ZI 6220 Fleurus	2 ans 2 years	0032 70 23 31 59
MACEDONIA	Groupe SEB Bulgaria EOOD Office 1, floor 1, 52G Borovo St., 1680 Sofia - Bulgaria ГРУП СЕБ БЪЛГАРИЯ ДООЕЛ Ул. Борово 52 Г, сп. 1, офис 1, 1680 София, България	2 години 2 years	(0)2 20 50 022
MALAYSIA	Unit No.402-403, Level 4, Uptown 2, No.2, Jalan SS21/37, Damansara Uptown, 47400 Petaling Jaya, Selangor D.E., Malaysia.	1 year	(603) 7710 8000
MEXICO	Groupe SEB México S.A. de C.V. Calle Goldsmith 38 401 Piso 4 Polanco, Distrito Federal C.P. 11560 México	1 año 1 year	(01800) 112 8325
MOLDOVA	ТОВ «Груп СЕБ Україна» 02121, Харківське шосе, 201-203, 3 поверх, Київ, Україна	2 ani 2 years	(22) 929249
NEDERLAND The Netherlands	GRUPE SEB NEDERLAND BV Generatorstraat 6 3903 LJ Veenendaal	2 jaar 2 years	0318 58 24 24
NEW ZEALAND	GRUPE SEB NEW ZEALAND Unit E, Building 3, 195 Main Highway, Ellerslie, Auckland	1 year	0800 700 711
NORGE NORWAY	GRUPE SEB NORDIC AS Tempovej 27 2750 Ballerup DANMARK	2 år 2 years	815 09 567
PERU	Groupe SEB Perú Av. Camino Real N° 111 of. 805 B San Isidro - Lima - Perú	1 año 1 year	441 4455
POLSKA POLAND	GRUPE SEB POLSKA Sp. z o.o. ul. Bukowińska 22b 02-703 Warszawa	2 lata 2 years	0801 300 423 koszt jak za połączenie lokalne
PORTUGAL	GRUPE SEB IBÉRICA SA Urb. da Matinha Rua Projectada à Rua 3 Bloco1 - 3° B/D 1950 - 327 Lisboa	2 anos 2 years	808 284 735
REPUBLIC OF IRELAND	GRUPE SEB IRELAND Unit B3 Aerodrome Business Park, College Road, Rathcoole, Co. Dublin	1 year	01 677 4003
ROMÂNIA ROMANIA	GRUPE SEB ROMÂNIA Str. Daniel Constantin nr. 8 010632 București	2 ani 2 years	0 21 316 87 84
РОССИЯ RUSSIA	ЗАО «Группа СЕБ-Восток», 125171, Москва, Ленинградское шоссе, д. 16А, стр. 3	2 года 2 years	495 213 32 37

SRBIJA SERBIA	SEB Developpement Đorđa Stanojevića 11b 11070 Novi Beograd	2 godine 2 years	060 0 732 000
SINGAPORE	GROUPE SEB SINGAPORE Pty Ltd. 59 Jalan Pemipin, #04-01/02 L&Y Building Singapore 577218	1 year	65 6550 8900
SLOVENSKO SLOVAKIA	GROUPE SEB Slovensko, spol. s r.o. Rybničná 40 831 06 Bratislava	2 roky 2 years	233 595 224
SLOVENIJA SLOVENIA	SEB d.o.o Gregorčičeva ulica 6 2000 MARIBOR	2 leti 2 years	02 234 94 90
ESPAÑA SPAIN	GROUPE SEB IBÉRICA S.A. C/ Almogàvers, 119-123, Complejo Ecurban 08018 Barcelona	2 años 2 years	902 31 25 00
SVERIGE SWEDEN	TEFAL SVERIGE SUBSIDIARY OF GROUP SEB NORDIC Truckvägen 14 A, 194 52 Upplands Väsby	2 år 2 years	08 594 213 30
SUISSE CHWEIZ SWITZERLAND	GROUPE SEB SCHWEIZ GmbH Thurgauerstrasse 105 8152 Glattbrugg	2 ans 2 Jahre 2 years	044 837 18 40
TAIWAN	SEB ASIA Ltd. Taipei International Building, Suite B2, 6F-1, No. 216, Tun Hwa South Road, Sec. 2 Da-an District Taipei 106, R.O.C.	1 year	886-2-27333716
THAILAND	GROUPE SEB THAILAND 2034/66 Italthai Tower, 14th Floor, n° 14-02, New Phetchburi Road, Bangkapi, Huaykwang, Bangkok, 10320	2 years	662 351 8911
TÜRKIYE TURKEY	GROUPE SEB ISTANBUL AS Beybi Giz Plaza Dereboyu Cad. Meydan Sok. No: 28 K.12 Maslak	2 YIL 2 years	216 444 40 50
U.S.A.	GROUPE SEB USA 2121 Eden Road Millville, NJ 08332	1 year	800-769-3682
Україна UKRAINE	ТОВ «Груп СЕБ Україна» 02121, Харківське шосе, 201-203, 3 поверх, Київ, Україна	2 роки 2 years	044 492 06 59
UNITED KINGDOM	GROUPE SEB UK LTD Riverside House Riverside Walk Windsor Berkshire, SL4 1NA	1 year	0845 602 1454
VENEZUELA	GROUPE SEB VENEZUELA Av Eugenio Mendoza, Centro Letonia, Torre ING Bank, Piso 15, Ofc 155 Urb. La Castellana, Caracas	2 años 2 years	0800-7268724
VIETNAM	GROUPE SEB VIETNAM (Representative office) 127-129 Nguyen Hue Street District 1, Ho Chi Minh City, Vietnam	1 year	+84-8 3821 6395

 : www.rowenta.com

ROWENTA INTERNATIONAL GUARANTEE

Date of purchase: / Date d'achat / Fecha de compra / Data da compra / Data d'acquisto / Kaufdatum / Aankoopdatum / Købsdato / Inköpsdatum / Kjøpsdato / Ostopäivä / Data zakupu / Data vânzării / Įsigijimo data/ Ostukuupäev / Datum nakupa / Sorozatszám / Dátum nákupu / Pirkuma datums / Datum Kupovine / Datum kupnje / Data cumpărării / Datum nákupu / Tarikh pembelian / Tanggal pembelian / Ngày mua hàng / Satin alma tarihi / Дата продажи / Дата на закупуване / Датум на купување / Сатылған мерзімі / Ημερομηνία αγοράς / Πωλητήριο οριπ / วันที่ซื้อ / 購買日期 / 購入日 / 구입일자 / تاريخ خريد / تاريخ الشراء

Product reference: / Référence du produit / Referencia del producto / Nome do produto / Tipo de prodotto / Typnummer des Gerätes / Artikelnummer van het apparaat / Referencenummer / Produktreferens / Artikelnummer / Tuotenumero / referencia produktu / Model / Gaminio numeris / Toote viitenumber / Tip aparata / Vásárlás kelte / Typ výrobku / Produkta atsauces numurs / Model proizvoda / Oznaka proizvoda / Cod produs / Produk rujukan / Referensi produk / Mã sản phẩm/ Ürün kodu / Модель / Модель / Модел на уреда / Модели / Κωδικός προϊόντος / Ὑπὸ κτλ / รุ่นผลิตภัณฑ์ / 產品模型 / 製品レファレンス番号 / 제품명 / مرجع محصول / مرجع المنتج

Retailer name & address: / Nom et adresse du vendeur / Nombre y dirección del minorista / Nome e endereço do revendedor / Nome e indirizzo del negozio / Name und Anschrift des Händlers / Naam en adres van de dealer / Forhandler navn & adresse / Återförsäljarens namn och adress / Forhandler navn og adresse / Jälleenmyyjän nimi ja osoite / nazwa i adres sprzedawcy / Numele și adresa vânzătorului / Parduotuvės pavadinimas ir adresas / Müüja kauplus ja aadress / Naziv in naslov trgovine / Tipusszám / Názov a adresa predajcu / Veikala nosaukums un adrese / Naziv i adresa maloprodaje / Naziv i adresa prodavca / Naziv i adresa prodajnog mjesta / Nume și adresă vânzător / Název a adresa prodeje / Nama dan alamat peruncit / Nama Toko Penjual dan alamat / Tên và địa chỉ cửa hàng bán/ Satıcı firmanın adı ve adresi / Название и адрес продавца / Назва і адреса продавця / Търговки обект / Назив и адреса на продавницата / Сатушының аты және мекен-жайы / Επωνυμία και διεύθυνση καταστήματος / Πωλητήριο κτλ / ชื่อและที่อยู่ของห้าง/ร้านที่ซื้อ / 零售商的店名和地址 / 販売店の名前、住所 / 소매점 이름과 주소 / اسم بائع التجزئة وعنوانه / نام خرده فروش و آدرس

Distributor stamp: / Cachet distributeur / Sello del distribuidor / Carimbo do revendedor / Timbro del negozio / Händlerstempel / Stempel van de dealer / Forhandler stempel / Återförsäljarens stämpel / Forhandler stempel / Jälleenmyyjän leima / pieczęć sprzedawcy / Ştampila vânzătorului / Antspaudas / Tempel / Žig trgovine / Eladó neve, címe/ Razítko predajcu / Zimogs / Pečat maloprodaje/ Pečat prodavca / Pečat prodajnog mjesta / Ştampila vânzătorului/ Razítko prodeje/ Cap peruncit / Cap dari Toko Penjual / Cửa hàng bán đóng dấu/ Satıcı Firmanın Kaşesi / Печать продавца / Печатка продавця / Печат на търговския обект / Печат на продавницата / Сатушының мөрі / Σφραγίδα καταστήματος / Πωλητήριο κτλ / ตราประทับของห้าง/ร้านที่ซื้อ / 零售商的蓋印 / 販売店印 / 소매점 직인 / مهر خرده فرو / ختم بائع التجزئة

03/2012