



## Lustre Draper

### MISE EN GARDE :

- **AVANT DE MONTER LE LUMINAIRE, S'ASSURER QUE LE COURANT EST COUPÉ AU COFFRET À FUSIBLES/COUPE-CIRCUIT PRINCIPAL.**

### Consignes importantes de sécurité :

- Ces instructions sont fournies pour des raisons de sécurité. Les lire attentivement et intégralement avant de commencer l'assemblage et l'installation de ce luminaire.
- Nous recommandons qu'un électricien qualifié installe tous les câbles électriques directs.
- **UNE PERSONNE QUI CONNAÎT LA CONSTRUCTION ET LE FONCTIONNEMENT ET LES DANGERS POSSIBLES DE CE PRODUIT DOIT L'INSTALLER, ET CE, SELON LES CODES D'INSTALLATION APPLICABLES.**
- Le luminaire est destiné à une utilisation en intérieur. Il doit être branché uniquement aux circuits électroniques monophasés à 3 fils (avec fil de terre ou système de protection équivalent).
- Pour les raisons de sécurité, il est fortement recommandé que deux personnes participent à l'installation du luminaire.
- Ce luminaire fonctionne avec quatorze (14) **ampoules à incandescence standard (candélabre) de TYPE B de 40 watts maximum** (non incluses) ou quatorze (14) **ampoules fluocompactes de 9 watts (non incluses) ou quatorze (14) ampoules SBLED**. Pour éviter les risques d'incendie, ne pas dépasser la puissance en watts recommandée pour l'éclairage.
- Le luminaire est destiné à une utilisation en intérieur, ENDROITS SECS SEULEMENT.
- **Conserver ces instructions.**

### MISE EN GARDE :

- **Pour éviter les risques d'incendie, de chocs électriques ou de lésions corporelles, toujours éteindre le luminaire afin qu'il refroidisse avant de changer l'ampoule.**
- **Ne pas toucher l'ampoule lorsque le luminaire est allumé. Ne pas regarder directement l'ampoule allumée.**
- **Ne pas approcher de matières inflammables de l'ampoule allumée.**
- **Ce luminaire contient du plomb, un produit chimique connu dans l'État de la Californie pour causer le cancer et des malformations congénitales ou autres dommages au fœtus. Se laver les mains après avoir installé, manipulé, nettoyé ou touché ce luminaire.**

### Pré-assemblage :

- Retirer toutes les pièces et le matériel de la boîte ainsi que tous les emballages de protection en plastique.
- Ne jeter aucun contenu avant que l'assemblage ne soit terminé afin d'éviter de jeter accidentellement des petites pièces ou du matériel.
- Pour votre confort et votre sécurité, il est recommandé que deux personnes participent à cette installation.

### OUTILS NÉCESSAIRES (non inclus) :

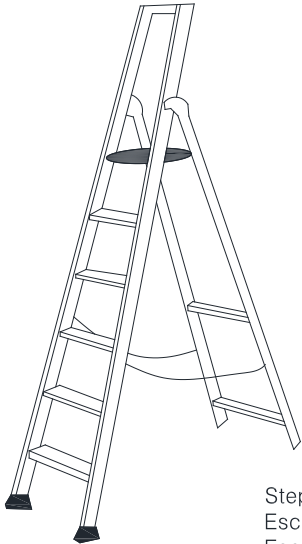
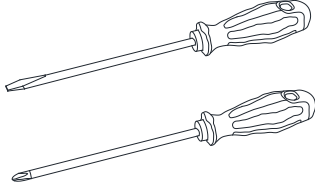
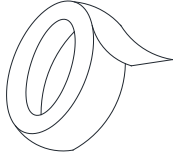
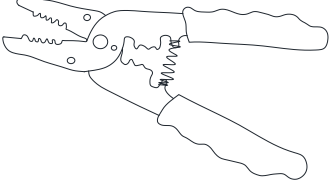
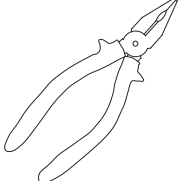
 <p>Step Ladder Escabeau Escalera</p>	 <p>Phillips Head, Flat Blade Screwdrivers Tournevis à tête Phillips et à tête plate Destornilladores Cabeza Phillips y Destornilladores Cabeza Plana</p>	 <p>Electrical tape Ruban isolant Cinta Electrica.</p>
 <p>Wire Cutter/Stripper Pince coupe-fil/ à dénudé Cortador de Cable</p>	 <p>Plier Pince Alicates</p>	

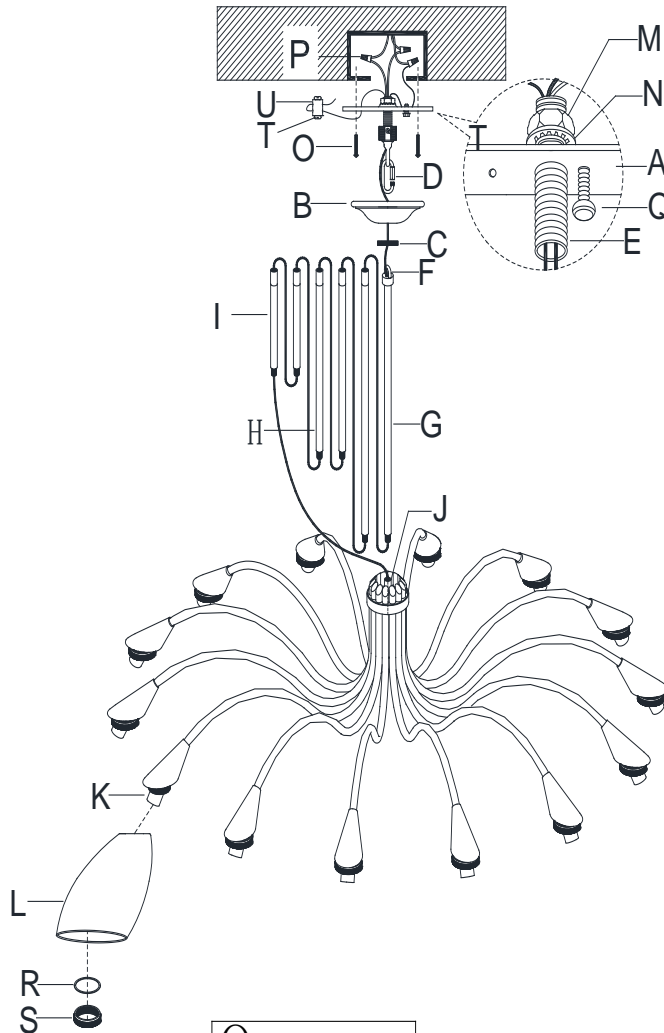

**Pièces incluses :**

- (A) Cale de montage (1)
- (B) Monture (1)
- (C) Écrou de monture (1)
- (D) Boucle d'accrochage (1)
- (E) Tube fileté (1)
- (F) Boucle du luminaire (1)
- (G) Tubes de raccordement 18 po (2)
- (H) Tubes de raccordement 12 po (2)
- (I) Tubes de raccordement 6 po (2)
- (J) Joint fileté (1)
- (K) Supports (14)
- (L) Abats-jour (14)
- (M) Écrou hexagonal (1)
- (N) Rondelle d'arrêt (1)
- (R) Rondelles (14)
- (S) Bagues de support (14)
- (T) Vis de pression (2)
- (U) Contre-écrou (1)

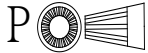

**Matériel fourni :**

- (O) Vis de montage (2)
- (P) Connecteurs à coin en plastique (3)
- (Q) Vis de terre verte (1)

 <p>O 2X</p>
 <p>P 3X</p>
 <p>Q 1x</p>

## Pour ajuster la longueur de suspension du luminaire :

1. Remarque : l'ajustement ou le raccourcissement de la longueur de suspension du luminaire n'est nécessaire que si la longueur par défaut n'est pas appropriée pour l'installation. Nous recommandons d'ajuster le luminaire à la longueur désirée appropriée avant de le couper. Déterminer la longueur de suspension du luminaire à partir du plafond pour installer le produit, en assurant une longueur de cordon pour les raccordements de câble de la boîte de jonction, comme indiqué ci-dessous.
2. (Voir A1, A2 et A3) Enfiler le cordon d'alimentation à 2 fils du luminaire, le fil en cuivre nu et le câble de sécurité à travers le poteau de raccordement 6 po (I), en s'assurant que l'extrémité du tube de raccordement 6 po (I) est orientée vers le bas. Fixer l'extrémité inférieure des tubes de raccordement 6 po (I) sur le joint fileté (K) en la tournant dans le sens des aiguilles d'une montre jusqu'au serrage. Utiliser les tubes supplémentaires (G/H/I) au besoin pour ajuster la longueur de suspension du luminaire en suivant les procédures décrites dans les illustrations

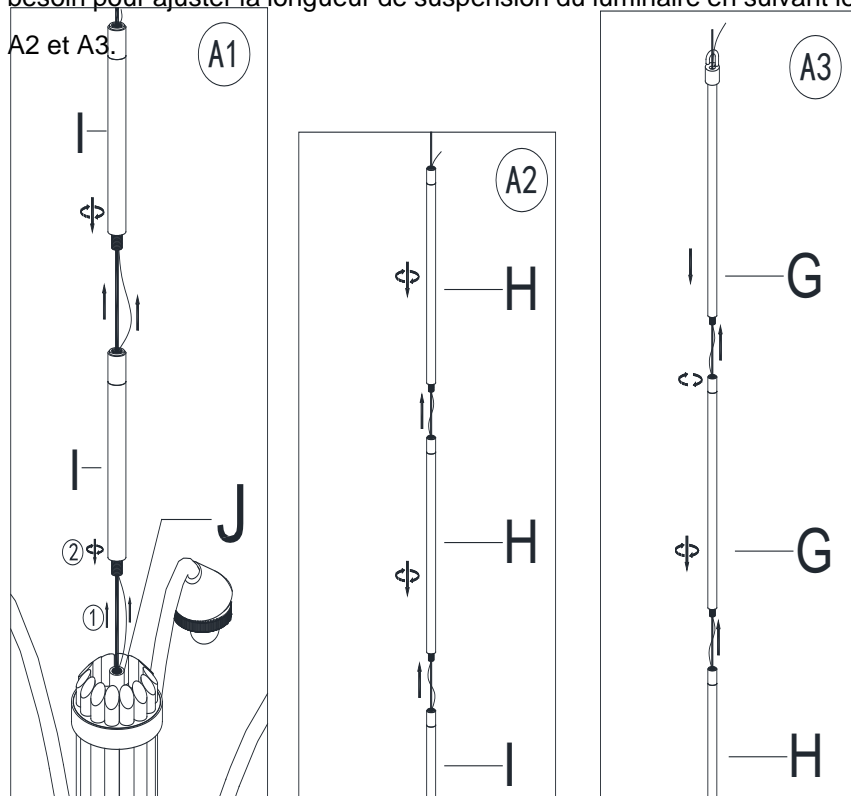

3. (Voir A4) Si besoin, couper la longueur en trop du cordon d'alimentation à 2 fils et du fil de terre nu tout en s'assurant qu'il y a au moins 6 pouces (152,4 mm) de long dans la boîte de jonction de la prise (boîte J).

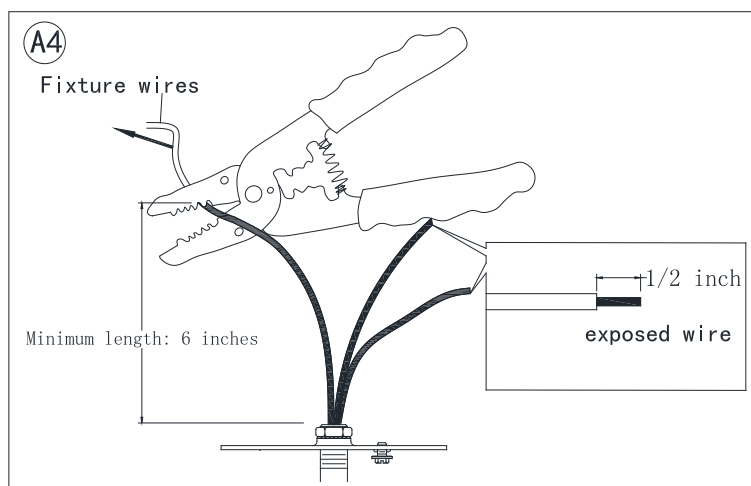

## Instructions d'assemblage et d'installation :

- **COUPER L'ALIMENTATION PRINCIPALE DU COFFRET À FUSIBLES OU DU COUPE-CIRCUIT.**
- Déballer soigneusement toutes les pièces et tout le matériel du luminaire et les placer sur un espace de travail propre.
- **Si les pièces ne sont pas déjà assemblées ou si la longueur de suspension n'a pas encore été réglée, consultez la section relative aux instructions ci-dessus « Afin de régler la longueur de suspension du luminaire » pour le montage approprié des tubes (G, H et I) à la longueur de suspension désirée.**

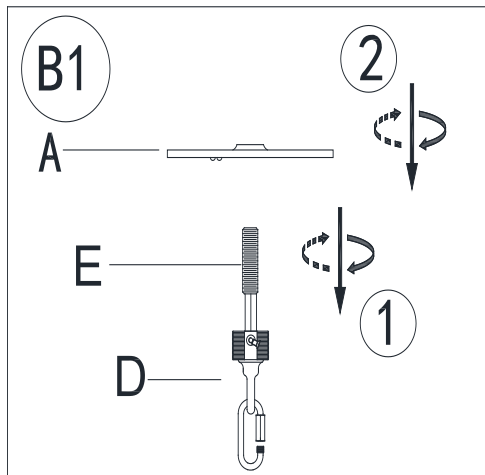

1. Fixer le tube fileté (E) sur le trou fileté de la boucle d'accrochage (D) et tourner le tube fileté (E) dans le sens des aiguilles d'une montre jusqu'à ce qu'il soit bien engagé dans la boucle d'accrochage (D).
2. Fixer la cale de montage (A) sur l'extrémité supérieure du tube fileté (E) afin qu'une partie du tube fileté (E) dépasse la cale de montage (A).

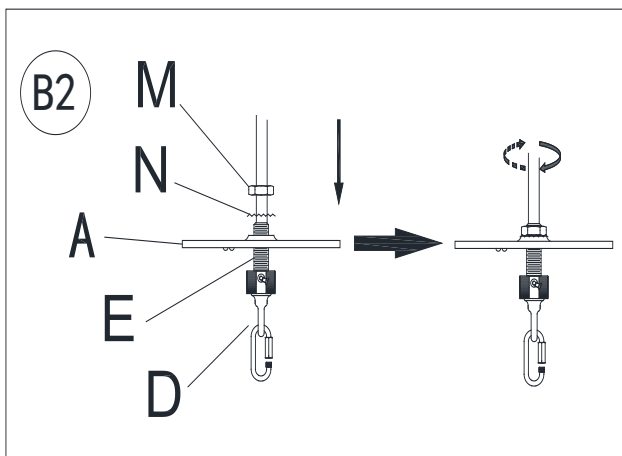

Positionner d'abord la rondelle d'arrêt (N), puis l'écrou hexagonal (M) sur l'extrémité supérieure du tube fileté (E). Serrer l'écrou hexagonal (M) à l'aide de pinces afin que la boucle d'accrochage (D) soit désormais fixée fermement au milieu de la cale de montage (A).

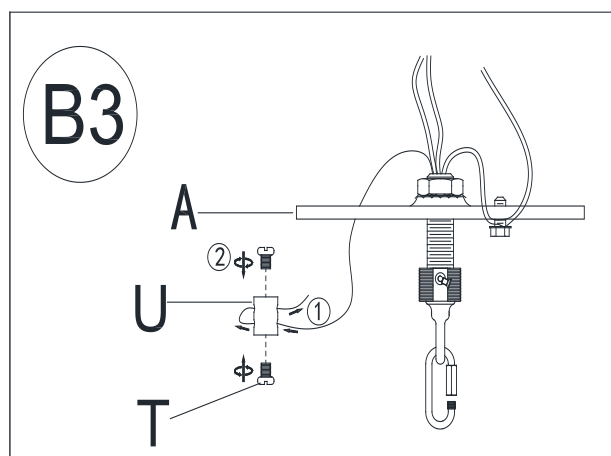

Insérer le câble en acier dans la cale de montage (A) et serrer à l'aide de contre-écrou (A) et des vis (U).

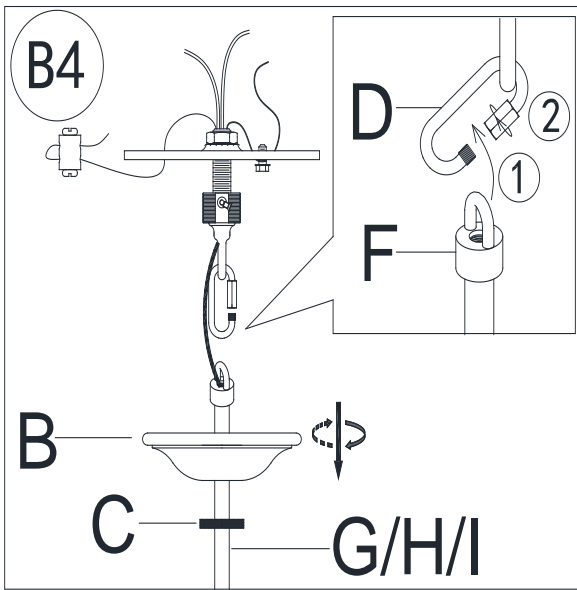

1. Glisser l'écrou de montage (C) sur l'extrémité supérieure du tube de raccordement (G/H/I).
2. Glisser la montage (B) sur le tube de raccordement (G/H/I).
3. Insérer le cordon à 2 fils, le fil en cuivre nu et le câble de sécurité du luminaire dans la boucle d'accrochage (D) et dans le tube fileté (E)
4. Accrocher la boucle du luminaire (F) sur la boucle du luminaire (D).

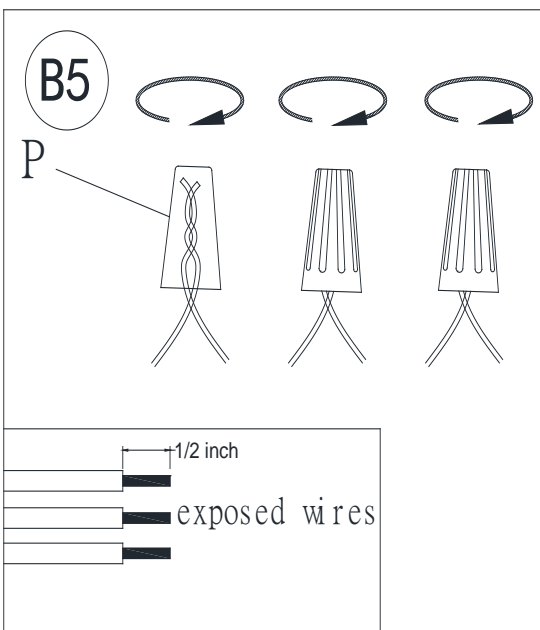

Lire la section « **Pour faire les raccords de câble** » ci-dessous.

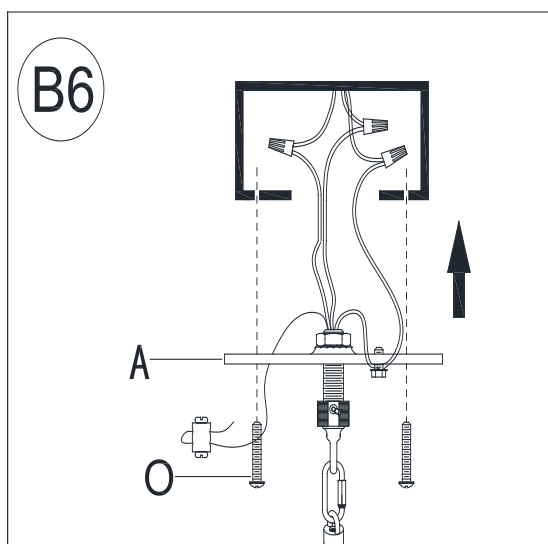

Fixer la cale de montage (A) sur la boîte de jonction à l'aide des deux vis de montage (O), serrer à l'aide d'un tournevis.

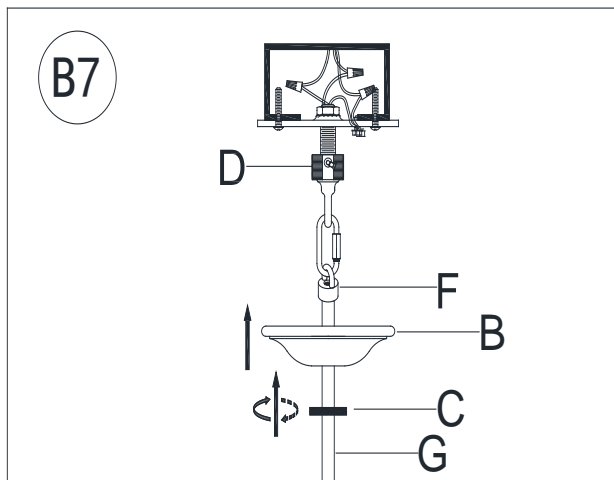

Glisser la monture (B) vers le haut le long du tube de raccordement (G/H/I) jusqu'à ce que la bordure supérieure de la monture se presse délicatement contre la surface du plafond. Positionner l'écrou de monture (C) contre la boucle d'accrochage (D) et tourner l'écrou dans le sens des aiguilles d'une montre jusqu'à ce qu'il soit correctement fixé à la boucle d'accrochage (D). Ne pas serrer trop fort.

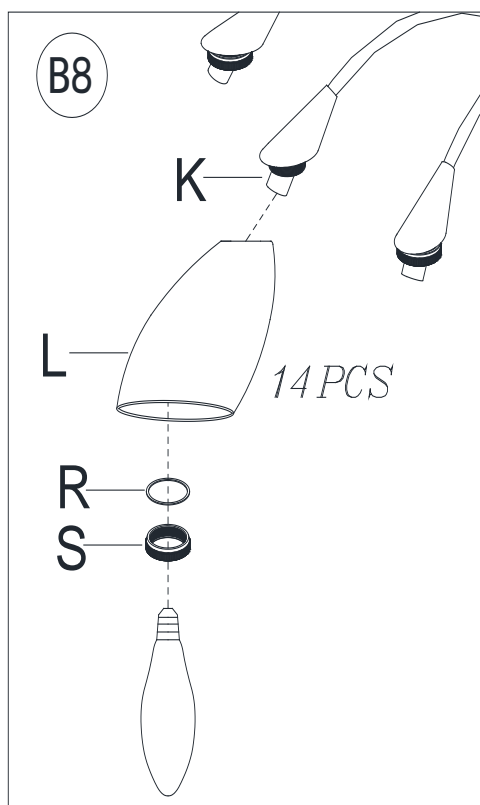

1. Retirer la rondelle (R) et les bagues de support (S) des supports (K), fixer l'abat-jour (L) sur la partie filetée des supports (K) et le bien fixer à l'aide des rondelles (R) et des bagues (S).
2. Introduire les ampoules indiquées dans les supports (K). **NE PAS DÉPASSER LA PUISSANCE EN WATTS INDIQUÉE.**

### Pour faire les raccordements de câble :

1. Retirer soigneusement les câbles existants de la boîte de jonction et laisser les câbles suspendre du plafond. Le câble CHAUD est généralement noir. Le câble NEUTRE est généralement blanc. Vérifier s'il existe un fil de terre qui est généralement vert ou vert avec une bande jaune ou un fil de cuivre exposé. Au besoin, utiliser un dénudeur de fils pour retirer environ 1/2 po d'isolement de chaque fil.

2. Inspecter soigneusement les fils du luminaire. Le CÂBLE NEUTRE DU LUMINAIRE a des RAINURES LONGITUDINALES FINES le long de sa longueur. Le CÂBLE CHAUD DU LUMINAIRE est LISSE et le FIL EN CUIVRE NU est le FIL DE TERRE. En cas de doute et s'il est impossible de déterminer les fils électriques avec confiance, nous recommandons de demander un électricien et de ne pas poursuivre l'installation.
3. À l'aide d'une autre personne qui devra soutenir le poids du luminaire, fixer les câbles du luminaire aux câbles de la boîte de jonction comme indiqué dans les illustrations.

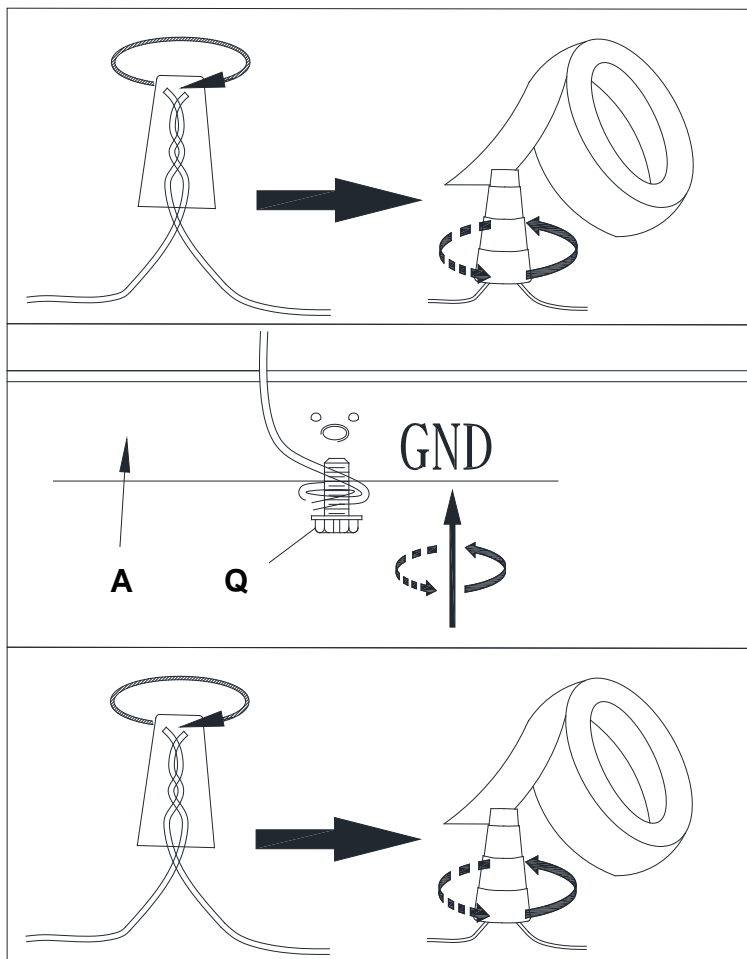

Raccorder le FIL DE TERRE DU LUMINAIRE au FIL DE TERRE DE LA BOÎTE DE JONCTION à l'aide du connecteur à coinser câblé en plastique (P) et envelopper le raccordement avec du ruban isolant.

Si la boîte de jonction N'EST PAS équipée d'un FIL DE TERRE, envelopper le fil de terre du luminaire autour de la vis de terre verte (Q) et insérer la vis dans la cale de montage (A), marquée « GND » et serrer la vis pour fixer le câble.

Raccorder d'abord LE CÂBLE NEUTRE DU LUMINAIRE au CÂBLE NEUTRE DE LA BOÎTE DE JONCTION et raccorder ensuite le CÂBLE CHAUD DU LUMINAIRE au CÂBLE CHAUD DE LA BOÎTE DE JONCTION à l'aide des connecteurs à coinser câblé en plastique (P). Envelopper

**NOTE :**

**IL EST IMPÉRATIF QUE LA BOÎTE DE JONCTION SOIT CORRECTEMENT MISE À LA TERRE!  
NE PAS INVERSER LES RACCORDEMENTS CHAUD ET NEUTRE OU LA SÉCURITÉ SERA COMPROMISE.**

4. Vérifier les raccordements et si tout semble bien, regrouper les fils dans la boîte de jonction du plafond.

**Instructions d'entretien :**

- Essuyer avec un chiffon sec et doux ou avec un plumeau.
- Ne jamais utiliser de puissants produits nettoyants chimiques ou abrasifs car ils peuvent endommager la finition du luminaire.

Merci de votre achat

Magasins | catalogue | [www.williams-sonoma.com](http://www.williams-sonoma.com)

États-Unis 1 877 812-6235